



DOA.III.272.1.17.2013

Kielce, 26-04-2013r.

**Wszyscy zainteresowani
postępowaniem**

WYJAŚNIENIA NR 1 DO SIWZ

ZMIANA TREŚCI SIWZ nr 2

Dotyczy postępowania prowadzonego w trybie przetargu nieograniczonego powyżej 200 000 euro (Procedura Unijna), którego przedmiotem jest „dostawa fabrycznie nowych trójczłonowych pojazdów szynowych z napędem elektrycznym (EZT), przeznaczonych do obsługi kolejowych przewozów pasażerskich w ruchu wojewódzkim i międzywojewódzkim na terenie Województw: Świętokrzyskiego, Małopolskiego, Śląskiego i Podkarpackiego wraz z przeprowadzeniem szkoleń osób wskazanych przez Zamawiającego oraz ze świadczeniem usług serwisowych, utrzymaniowych i naprawczych”.

Zamawiający: Województwo Świętokrzyskie - Urząd Marszałkowski Województwa Świętokrzyskiego na podstawie art. 38 ust. 2 i 4 ustawy z dnia 29 stycznia 2004 roku- Prawo zamówień publicznych (j.t. Dz. U z 2010 r., Nr 113, poz. 759 z późn.zm.) udziela odpowiedzi na zapytania Wykonawcy dotyczące zapisów SIWZ, Dodatku nr 4 do SIWZ, Załącznika nr 6 do SIWZ oraz Załącznika nr 7 do SIWZ i dokonuje poniższych zmian w treści SIWZ:

Zestaw pytań nr 1

SIWZ

PYTANIE 1

W SIWZ pkt. XV ust. 1 wymagania dot. zabezpieczenia należytego wykonania umowy wnosimy o wyrażenie zgody na wniesienie gwarancji z krótszym terminem obowiązywania, np. 48 miesięcy, ze stosownym zastrzeżeniem, że na 30 dni przed końcem obowiązywania Wykonawca wniesie gwarancję na kolejny okres.

Powyższe wynika z faktu, że Zamawiający ustanowił bardzo długi okres obowiązywania gwarancji, tj. do 31.12.2020r. co stwarza duże problemy w zakresie jednorazowego otrzymania gwarancji.



ODPOWIEDŹ

Zamawiający przychylił się do wniosku wykonawcy.

Zamawiający w § 7 dodatku nr 4 do SIWZ dodaje ust. 9 i 10 o następującym brzmieniu:

„9. W przypadku wniesienia przez Wykonawcę zabezpieczenia w formie gwarancji bankowej lub ubezpieczeniowej, powinna ona obejmować okres nie krótszy niż 48 miesięcy. W takiej sytuacji, najpóźniej na 30 dni przed upływem okresu tej gwarancji wniesie on dalsze zabezpieczenie należytego wykonania umowy na następny okres do 31 grudnia 2020 roku. Treść gwarancji powinna, jako jedną z przesłanek zatrzymania zabezpieczenia, wskazywać niewniesienie we wskazanym terminie zabezpieczenia na kolejny okres.

10. Wniesiona gwarancja bankowa lub ubezpieczeniowa powinna mieć charakter gwarancji nieodwołalnej, bezwarunkowej oraz płatnej na pierwsze żądanie Zamawiającego.”

Ponadto w rozdziale XV SIWZ dodaje się pkt. 8 i 9 o następującym brzmieniu:

„8. W przypadku wniesienia przez Wykonawcę zabezpieczenia w formie gwarancji bankowej lub ubezpieczeniowej, powinna ona obejmować okres nie krótszy niż 48 miesięcy. W takiej sytuacji, najpóźniej na 30 dni przed upływem okresu tej gwarancji wniesie on dalsze zabezpieczenie należytego wykonania umowy na następny okres do 31 grudnia 2020 roku. Treść gwarancji powinna, jako jedną z przesłanek zatrzymania zabezpieczenia, wskazywać niewniesienie we wskazanym terminie zabezpieczenia na kolejny okres.

9. Wniesiona gwarancja bankowa lub ubezpieczeniowa powinna mieć charakter gwarancji nieodwołalnej, bezwarunkowej oraz płatnej na pierwsze żądanie Zamawiającego.”

PYTANIE 2

W SIWZ pkt XVI ust. 3 wnosimy o wyrażenie zgody na dokonanie cesji na instytucje finansowy, tj. bank lub towarzystwo ubezpieczeniowe.

Powyższe jest o tyle istotne, że brak zgody skutkować będzie brakiem możliwości uzyskania finansowania umowy.

ODPOWIEDŹ

Zamawiający wyraża zgodę na cesję wierzytelności i dokonuje stosownej zmiany **treści rozdziału XVI pkt. 3 SIWZ na nową o następującym brzmieniu:**

Wykonawca nie może bez pisemnej zgody Zamawiającego przenieść wierzytelności wynikającej z Umowy na osobę trzecią.

Ponadto w § 6 dodatku nr 4 do SIWZ (Istotne postanowienia umowy) dodaje się ust. 12 o następującym brzmieniu:

Wykonawca nie może bez pisemnej zgody Zamawiającego przenieść wierzytelności wynikającej z Umowy na osobę trzecią.

PYTANIE 3

Wnosimy o wyjaśnienie czy z uwagi na dużą wartość zamówienia, Zamawiający przewiduje możliwość udzielenia zaliczek płatności.

ODPOWIEDŹ

Z uwagi na finansowe uwarunkowania realizacji projektu, w którym jednym z elementów są środki pochodzące z Rezerwy Celowej Budżetu Państwa, nie jest możliwym dokonywanie płatności zaliczkowych.

Dodatek nr 4 do SIWZ Istotne postanowienia umowne

PYTANIE 4

W dodatku nr 4 do SIWZ Istotne postanowienia umowy w § 1 definicje, wnosimy o uszczegółowienie definicji w zakresie naprawy awaryjnej i naprawy bieżącej. Zgodnie z przytoczonymi definicjami zarówno naprawa awaryjna jak i naprawa bieżąca ma na celu przywrócenie właściwego stanu technicznego EZT, z tym że w przypadku naprawy bieżącej przyczyna jest związana z utratą stanu technicznego w czasie eksploatacji, natomiast przy naprawie awaryjnej utraconego na skutek „awarii”. Powyższe w żaden sposób nie określa różnic pomiędzy tymi pojęciami, tym bardziej że określone działania mogą być zarówno zakwalifikowane do naprawy bieżącej jak również do naprawy awaryjnej.

W związku z powyższym wnosimy o dokładnie doprecyzowanie definicji i wskazanie, co konkretnie zostanie zaliczone do naprawy bieżącej a co do naprawy awaryjnej. Ponadto wnosimy o precyzyjne określenie pojęcia awaria. Powyższe budzi szczególne wątpliwości w kontekście zużycia i pozostałych „usterek” na pojazdach. Zgodnie z przytoczoną definicją awaria jest to zdarzenie lub kilka zdarzeń, wynikających z przyczyn tkwiących w EZT, które ograniczają funkcjonalność EZT. Zgodnie z Rozporządzeniem Ministra Transportu z dn. 30 kwietnia 2007 r. w sprawie poważnych wypadków i incydentów na liniach kolejowych wg Rozdziału 1 § 2 pkt. 6 „zdarzenie: poważny wypadek, wypadek lub incydent na liniach kolejowych”. Natomiast Ustawa o Transporcie Kolejowym (nowelizacja z dn. 01.01.2013 roku) określa, że „incydent” to każde zdarzenie inne niż wypadek lub poważny wypadek, związane z ruchem pociągów i mające wpływ na jego bezpieczeństwo. Biorąc pod uwagę powyższe definicje, każde wyłączenie może być incydem, ale nie musi być zużyciem eksploatacyjnym a niektóre zużycia eksploatacyjne może być awarią ponieważ będą związane z ruchem pojazdów czyli będą incydem a dalej zdarzeniem. W związku z powyższym definicja awarii powinna zostać precyzyjnie określona.

ODPOWIEDŹ

Zamawiający w sposób jasny i zrozumiały wyjaśnił w definicjach przedmiot pytania. Wymiana np. urwanego podłokietnika w siedzeniu będzie naprawą bieżącą, nie wyłączającą pojazdu z ruchu, natomiast wymiana pękniętej szyby czołowej lub bocznej, naprawą awaryjną, gdyż taki rodzaj awarii ogranicza lub też uniemożliwia funkcjonalność EZT.

PYTANIE 5

W dodatku nr 4 do SIWZ Istotne postanowienia umowy w § 1 definicje „zużycie” – wnosimy o wyjaśnienie czy zgodnie z definicją, „zużycie” jest również stanem utraconym podczas eksploatacji? Wg Wykonawcy doprowadzenie do stanu używalności stanowi naprawę bieżącą. W związku z powyższym wnosimy o potwierdzenie. Ponadto w celu uniknięcia wątpliwości wnosimy o dodanie w definicji „zużycie” zapisu zgodnie z którym: „zużycie nie jest awarią”.

ODPOWIEDŹ

Zamawiający potwierdza, że pojęcie „zużycie” dotyczy stanu utraconego podczas eksploatacji. Zużyciem obligującym do wymiany lub uzupełnienia przez Wykonawcę i na własny koszt będą w ramach świadczonych usług, serwisowo, utrzymaniowo, naprawczych w szczególności: zestawy kołowe, klocki hamulcowe, tarcze hamulcowe lub wymagające uzupełnienia np. płyny do spryskiwaczy i wszystkie inne wynikłe w czasie trwania w/w usług.

Zamawiający zmienia treść dodatku Nr 4 § 1 definicje pojęcie „zużycie” na:

„Wynikająca z eksploatacji zmiana wymiarów lub kształtu, parametrów, własności fizykochemicznych, naruszenie ciągłości lub zaprzestanie wykonywania przewidzianej funkcji, występująca w sposób ciągły do zakresu uniemożliwiającego dalszą prawidłową pracę Podzespołu/Zespołu. Zużycie nie jest awarią.”

PYTANIE 6

W dodatku nr 4 do SIWZ Istotne postanowienia umowy w § 1 definicje „Wada systemowa” wnosimy o stosowną zmianę zgodnie z którą: „Wada systemowa - co najmniej 10 Awarii o tym samym charakterze stwierdzonych w co najmniej pięciu EZT, odnoszących się do tego samego elementu danego podzespołu lub części, powstałych w okresie gwarancji”.

Powyższa zmiana wynika z faktu, że Zamawiający w sposób niezasadny określił wystąpienie wady systemowej w jednym pojeździe podczas, gdy stwierdzenie Awarii na jednym pojeździe nie może potwierdzać istnienia takiej Awarii we wszystkich EZT właściwego Zamawiającego. Wprowadzenie przedmiotowej definicji naraża Wykonawcę na niezasadne i nieadekwatne do zaistniałego stanu rzeczy koszty. W przypadku uwzględnienia wniosku, stosowna modyfikacja powinna mieć odzwierciedlenie również w § 5 ust. 14 Istotnych postanowień umowy.

ODPOWIEDŹ

Zamawiający zmienił w dniu 16-04-2013 roku treść definicji na nową o następującym brzmieniu:

„Co najmniej 20 Awarii o tym samym charakterze stwierdzonych w EZT właściwego Zamawiającego, odnoszących się do tej samej Części EZT, powstałych w okresie gwarancji.”

§ 5 ust. 14 Istotnych postanowień umowy pozostaje bez zmian.

PYTANIE 7

W dodatku nr 4 do SIWZ Istotne postanowienia umowy § 2 ust. 4 wnosimy o usunięcie zapisu lit. a i b.

Powyższe wynika z faktu, że Wykonawca nie może ponosić kosztów zmian w normach lub przepisach powszechnie obowiązujących, kart UIC i TSI. Koszty te nie są możliwe do skalkulowania i odpowiedniego oszacowania przy złożeniu oferty. Poza tym po przejściu prawa własności na Zamawiającego wszelkie koszty z tego tytułu powinny obciążać wyłącznie Zamawiającego. Ponadto niedopuszczalne jest, aby pojawienia się w trakcie realizacji umowy bardziej nowoczesnych lub ekonomicznie bardziej uzasadnionych technologii, materiałów i urządzeń obciążały Wykonawcę. Zamawiający przyznał sobie jednostronne prawo do oceny, która z zaistniałych przesłanek ma miejsce, przy braku zwiększenia wynagrodzenia z tego tytułu. Powyższe obciąża Wykonawcę w sposób nieograniczony czasowo do ponoszenia ciągłych nakładów, które powinny wyłącznie obciążyć Zamawiającego. Jeżeli takowa potrzeba zaistniałaby Wykonawca może wyłącznie ponieść koszty za stosownym wynagrodzeniem, na podstawie odrębnej umowy. Brak wnioskowanej zmiany stanowić będzie nadużycie pozycji dominującej Zamawiającego i jest niemożliwym do skalkulowania ryzykiem zmiany przedmiotu zamówienia.

ODPOWIEDŹ

Zamawiający nie przychyliła się do wniosku Wykonawcy w zakresie opisanym w § 2 ust.4 lit a i b.

PYTANIE 8

W dodatku nr 4 do SIWZ Istotne postanowienia umowy wnosimy o usunięcie postanowienia § 2 ust. 4 pkt 6 zdanie 2, tj. prawa Zamawiającego do przesuwania odbiorów EZT z uwzględnieniem przesunięcia nawet wyprodukowanych pojazdów na następny rok kalendarzowy. Np. z planowanych 3 szt. w roku 2014 + 3 szt. w roku 2015 na 2 + 4, lub 4 + 2.

Powyższy zapis stanowi nadużycie pozycji dominującej poprzez przyznanie Zamawiającemu możliwości jednostronnego kształtowania stosunku umownego. W ten sposób Wykonawca został obarczony ryzykiem zmiany terminu finansowania zamówienia poprzez możliwość przesuwania terminów odbioru wyprodukowanych pojazdów, co uniemożliwia racjonalne szacowanie mocy produkcyjnych oraz może powodować konieczność przetrzymywania gotowych pojazdów wraz z ryzykiem je obciążającym. W związku z powyższym zmiana jest w pełni uzasadniona.

ODPOWIEDŹ

Zamawiający w dniu 16-04-2013 roku dokonał zmiany treści § 2 ust. 4 pkt 6 dodatku nr 4 do SIWZ na nową o następującym brzmieniu:

„6) Jednorazowej dla każdego Zamawiającego zmiany Harmonogramu dostaw w zakresie terminów odbiorów jego EZT w przypadku zmiany warunków i zasad finansowania projektu POliŚ. Zamawiający, zastrzegają sobie prawo do przesunięcia odbiorów swoich EZT powiadamiając o tym Wykonawcę najpóźniej do dnia 30 kwietnia 2014r. Zmiana może dotyczyć

przesunięcia odbioru wyłącznie jednego pojazdu każdego zamawiającego z planowanych 3 szt. w roku 2014 + 3 szt. w roku 2015 np. na 2 + 4, lub 4 + 2.”

PYTANIE 9

W dodatku nr 4 do SIWZ Istotne postanowienia umowy w § 3 ust. 10 wnosimy o stosowną zmianę poprzez wskazanie maksymalnej liczby osób – przedstawicieli zamawiającego uczestniczących w kontroli oraz maksymalnego czasu prowadzonej kontroli.

Powyższe w sposób niezasadny obarcza Wykonawcę niemożliwymi do skalkulowania w ofercie kosztami potencjalnych kontroli procesu produkcyjnego.

ODPOWIEDŹ

Zamawiający w dniu 16-04-2013 roku dokonał zmiany treści § 3 ust. 10 dodatku nr 4 do SIWZ na nową o następującym brzmieniu:

„10. Zamawiający mają prawo kontrolować proces produkcji EZT na każdym jego etapie. Wykonawca pokryje koszt kontroli obejmujący zakwaterowanie i wyżywienie max 2 doby przedstawicieli Zamawiających. Każdy zamawiający może dokonać max. 3 kontroli z udziałem max. 3 osób.”

PYTANIE 10

W dodatku nr 4 do SIWZ Istotne postanowienia umowy § 3 ust. 5 wnosimy o stosowną zmianę poprzez wydłużenie terminu do uaktualnienia dokumentacji, tj. z: „1 miesiąca” na: „3 miesiące”.

Powyższy termin jest zdecydowanie za krótki i nie odzwierciedla rzeczywistego czasu niezbędnego do wprowadzenia modyfikacji. Poza tym wprowadzenie sankcji z tego tytułu w postaci kary umownej w wysokości nieadekwatnej do zaistniałego stanu rzeczy stwarza podejrzenie, że Zamawiającemu nie zależy na rzeczywistym uzyskaniu dokumentacji a wyłącznie na uzyskaniu kary umownej.

ODPOWIEDŹ

Zamawiający nie przychyliła się do wniosku Wykonawcy.

PYTANIE 11

W dodatku nr 4 do SIWZ Istotne postanowienia umowy wnosimy o usunięcie § 3 ust. 15 pkt 2.

Powyższe wynika z faktu, że Zamawiający żąda podczas zgłaszania gotowości odbioru technicznego świadectwa sprawności technicznej pojazdu kolejowego, które może być wystawione najpóźniej w dniu podpisania protokołu odbioru technicznego. Świadectwo sprawności technicznej pojazdu kolejowego jest wystawiane przez Komisarza Przewoźnika po otrzymaniu potwierdzenia zgodności z typem pojazdu wystawiane przez UTK. UTK wystawi potwierdzenie zgodności z typem pojazdu dopiero po pozytywnym odbiorze technicznym. W związku z powyższym stosowna zmiana jest w pełni uzasadniona, bowiem świadczenie jest niemożliwe do zrealizowania.

ODPOWIEDŹ

Zamawiający w dniu 16-04-2013 roku dokonał zmiany treści treści zapisu § 3 ust. 15 dodatku nr 4 do SIWZ na nową o następującym brzmieniu:

„15. Zgłaszając gotowość do Odbioru Technicznego, Wykonawca przedstawia Właściwemu Zamawiającemu:

- 1) Świadczenie dopuszczenia do eksploatacji typu pojazdu kolejowego.
- 2) dane osobowe i kontaktowe komisarza Odbiorczego dokonującego odbioru technicznego EZT z udziałem Zamawiających (w przypadku zlecenia wyboru Komisarza przez Wykonawcę), który po pozytywnym wyniku jazdy próbnej wystawi dla EZT świadectwo sprawności technicznej najpóźniej w dniu podpisania Protokołu Odbioru Technicznego.
- 3) Wszelkie koszty związane z uzyskaniem Świadczeń o których mowa w ust. 1 i 2 w tym koszty pracy Komisarza Odbiorczego obciążają Wykonawcę.

Zamawiający jednocześnie dokonuje sprostowania zmiany treści pkt. 3) :

Jest :

- 3) Wszelkie koszty związane z uzyskaniem Świadczeń o których mowa w ust. 1 i 2 w tym koszty pracy Komisarza Odbiorczego obciążają Wykonawcę.

Powinno być :

„3) Wszelkie koszty związane z uzyskaniem Świadczeń o których mowa w pkt. 1 i 2 w tym koszty pracy Komisarza Odbiorczego obciążają Wykonawcę”.

PYTANIE 12

W dodatku nr 4 do SIWZ Istotne postanowienia umowy w § 3 ust. 10 wnosimy o doprecyzowanie o jakiej liczbie przedstawicieli Zamawiającego mówimy. Ponadto wnosimy o dodaniu zapisu zgodnie z którym Wykonawca pokryje wyłącznie zasadne i udokumentowane koszty noclegu i wyżywienia.

Brak określenia liczebnego przedstawicieli Zamawiającego utrudnia skalkulowanie odpowiednich kosztów.

ODPOWIEDŹ

Zgodnie ze zmianą dokonaną przez Zamawiającego w dniu 16-04-2013 roku dotyczącą § 3 ust. 10 dodatku nr 4 do SIWZ Wykonawca jest w stanie skalkulować odpowiednie koszty noclegu i wyżywienia.

PYTANIE 13

W dodatku nr 4 do SIWZ Istotne postanowienia umowy w § 3 ust. 11 wnosimy o usunięcie zapisu, zgodnie z którym: „wykonawca pokryje wszelkie koszty powyższych czynności w tym m.in. wyżywienie i zakwaterowanie”.

ODPOWIEDŹ

Zamawiający nie przychylił się do wniosku o usunięcie zapisu zgodnie z którym: „wykonawca pokryje wszelkie koszty powyższych czynności w tym m.in. wyżywienie i zakwaterowanie”.

PYTANIE 14

W dodatku nr 4 do SIWZ Istotne postanowienia umowy w § 3 ust. 21 – wnosimy o stosowną zmianę zgodnie z którą odbiór Końcowy zostanie wykonany na koszt Zamawiającego.

ODPOWIEDŹ

Zamawiający nie przychylił się do wniosku Wykonawcy.

PYTANIE 15

W dodatku nr 4 do SIWZ Istotne postanowienia umowy w § 4 ust. 1 wnosimy o stosowną zmianę poprzez wprowadzenie przy odpowiedzialności Stron limitu wysokości kar na poziomie 10% wartości netto danego ezt. Ponadto wnosimy, aby wszystkie kary umowne naliczane były od kwoty netto, a nie od kwoty brutto.

Pozostawienie zapisu w dotychczasowej formie jest o tyle niezasadne, że wysokość ustanowionej kary nie uwzględnia rzeczywistej szkody Zamawiającego, szczególnie w sytuacji, gdy Zamawiający uprawniony jest do dochodzenia odszkodowania uzupełniającego.

ODPOWIEDŹ

Zamawiający nie przychylił się do wniosku Wykonawcy.

PYTANIE 16

W dodatku nr 4 do SIWZ Istotne postanowienia umowy w § 4 ust. 1 wnosimy o usunięcie dublujących się przesłanek (zdarzeń) będących podstawą do naliczania kar umownych w zakresie w jakim tożsame przesłanki przewidziano w postanowieniach § 8 ust. 1 załącznika nr 7 do SIWZ. Ponadto wnosimy o ustalenie wartości kar umownych od kwoty netto wartości zamówienia, a nie jak ma to miejsce od kwot brutto.

ODPOWIEDŹ

Zamawiający informuje, że dokonał modyfikacji poprzez skreślenie w § 4 ust 1 Umowy dublujących się zapisów.

PYTANIE 17

W dodatku nr 4 do SIWZ Istotne postanowienia umowy w § 4 wnosimy o wprowadzenie limitu wysokości odpowiedzialności po której każdej ze stron przysługiwałoby uprawnienie do rozwiązania umowy.

ODPOWIEDŹ

Zamawiający nie przychyła się do wniosku Wykonawcy.

PYTANIE 18

W dodatku nr 4 do SIWZ Istotne postanowienia umowy w § 4 ust. 3 wnosimy o stosowną zmianę zgodnie z którą postępowanie naprawcze wynosi 6 miesięcy i stosownie w ust. 5 - 9 miesięcy.

Ustanowiony przez Zamawiającego czas postępowania naprawczego jest zdecydowanie za krótki jak również nieadekwatny do zaistniałego stanu rzeczy.

ODPOWIEDŹ

Zamawiający nie przychyła się do wniosku Wykonawcy.

PYTANIE 19

W dodatku nr 4 do SIWZ Istotne postanowienia umowy usunięcie postanowienia § 4 ust. 7 zgodnie z którym: „Jeżeli w nowym EZT, wymienionym zgodnie z ust. 6, wystąpi taka sama Wada szczególna, Zamawiającym przysługuje zwrot pełnej kwoty zapłaconej za EZT, w terminie 6 miesięcy od daty pisemnego zawiadomienia Wykonawcy przez Właściwego Zamawiającego o wystąpieniu takiej samej Wady szczególnej”.

Powyższe wynika z faktu, że Zamawiający ustalił konsekwencje wystąpienia wady szczególnej w sposób przewyższający wartość świadczenia wykonawcy co prowadzi do rażącej nieekwiwalentności świadczeń stron.

ODPOWIEDŹ

Zamawiający nie przychyła się do wniosku Wykonawcy.

PYTANIE 20

W dodatku nr 4 do SIWZ Istotne postanowienia umowy w § 5 ust. 2 wnosimy o stosowną zmianę zgodnie z którą: „Operator powiadamia niezwłocznie w formie e-mail, fax zgodnie z danymi podanymi przez Wykonawcę”. Ponadto wnosimy o dodanie zapisu zgodnie z którym w przypadku gdy reklamacja wpłynie po godz. 14 czas na naprawę liczony jest od dnia następnego.

Powyższe ma na celu uniknięcie nieporozumień co do osób odpowiedzialnych za przyjęcie reklamacji, szczególnie w kontekście momentu powzięcia przez Wykonawcę wiadomości o Awarii i rozpoczęcia biegu terminów określonych w celu ich uniknięcia.

ODPOWIEDŹ

Zamawiający nie przychyła się do wniosku Wykonawcy.

PYTANIE 21

W dodatku nr 4 do SIWZ Istotne postanowienia umowy w § 5 ust. 3 wnosimy o stosowną zmianę zgodnie z którą: „Czas naprawy gwarancyjnej liczony jest wg rzeczywistego czasu naprawy gwarancyjnej liczony od momentu zgłoszenia Awarii do momentu usunięcia usterki potwierdzonej wpisem w protokole”.

Powyższa zmiana powinna znaleźć odzwierciedlenie w całej dokumentacji przetargowej.

ODPOWIEDŹ

Zamawiający dokonuje zmiany w § 5 ust. 3 na:

„Czas naprawy gwarancyjnej liczony jest w pełnych dobach od momentu zgłoszenia Awarii do momentu usunięcia usterki, potwierdzonej wpisem w protokole.”

PYTANIE 22

W dodatku nr 4 do SIWZ Istotne postanowienia umowy § 5 ust. 3 wnosimy o wyjaśnienie co Zamawiający rozumie pod pojęciem „powrotu EZT do eksploatacji”? ewentualnie wnosimy o doprecyzowanie zapisu poprzez określenie, że usunięcie usterki potwierdzonej wpisem w protokole jest jednoznaczne z powrotem EZT do eksploatacji .

ODPOWIEDŹ

Zamawiający dokonał zmiany zapisu **§ 5 ust. 3 (Patrz- odpowiedź wyżej na pytanie nr 21)**

PYTANIE 23

W dodatku nr 4 do SIWZ Istotne postanowienia umowy w § 5 ust. 4 – wnosimy o wyjaśnienie zapisu jaki podmiot jest uprawniony do stwierdzenia czy doszło do nadmiernego zużycia, które nie jest następstwem Awarii. Ponadto wnosimy o usunięcie sformułowania „wada”, bowiem w żadnej z określonych definicji nie ma takiego pojęcia, a jedynie została zdefiniowana awaria. W związku z powyższym wnosimy o doprecyzowanie tego zapisu.

ODPOWIEDŹ

Zamawiający informuje, że niezależnie od rodzaju zaistniałej awarii bądź zużycia Wykonawca zobowiązany jest w ramach udzielanego wynagrodzenia za świadczenie usług serwisowo utrzymaniowo, naprawczych lub uzyskanych z góry świadczeń za gwarancję do ich usunięcia na własny koszt. Zamawiający nie widzi zasadności wskazywania podmiotu uprawnionego do dyskusji.

Zamawiający dokonuje zmiany w § 5 ust. 4 na:

„Gwarancją objęte są wszystkie Części z wyłączeniem materiałów eksploatacyjnych i części normalnie zużywających się w eksploatacji (klocki hamulcowe, ślizgi pantografu, trzpienie smarne, pióra wycieraczek, żarówki i źródła światła, bezpieczniki), o ile ich nadmierne zużycie nie jest następstwem awarii.”

Gwarancję na dostarczone notebooki, komputery, monitory i oprogramowanie Wykonawca zobowiązany jest wykupić na okres 5 lat od dnia dostarczenia Zamawiającym.”

PYTANIE 24

W dodatku nr 4 do SIWZ Istotne postanowienia umowy w § 5 ust. 7 –wnosimy o usunięcie zapisu zgodnie z którym, jeżeli gwarancja na Części udzielona Wykonawcy przez producentów lub poddostawców Części jest dłuższa, niż gwarancja udzielona Zamawiającemu

na EZT, Zamawiającym przysługuje prawo do skorzystania z uprawnień gwarancyjnych udzielonych przez producentów lub poddostawców części przez cały okres obowiązywania.

Powyższe nie znajduje żadnego potwierdzenia bowiem gwarancja jest na określony czas i to sam Zamawiający zrównał czas gwarancji pojazdu z poszczególnymi komponentami. W związku z powyższym wydłużenie okresu gwarancji w tym zakresie jest niezasadne.

ODPOWIEDŹ

Zamawiający nie przychylił się do wniosku Wykonawcy.

PYTANIE 25

W dodatku nr 4 do SIWZ Istotne postanowienia umowy w § 5 wnosimy o usunięcie ust. 12.

Powyższe jest o tyle nieuzasadnione, że Wykonawca ma 7 dni na usunięcie usterki, co zresztą zostało określone pod sankcją kary umownej. Ustanowienie limitu w postaci 36 godzin na przystąpienie przez gwaranta do usunięcia Awarii nie powinno mieć miejsca, bowiem to na Wykonawcy jako profesjonalistę spoczywa ciężar i obowiązek usunięcia Awarii w określonym terminie. W związku z powyższym niedopuszczalne jest, aby Wykonawca był podwójnie karany i to tylko dlatego, że nie przystąpił do usuwania Awarii w terminie 36 godzin. Alternatywnie w przypadku nie uwzględnienia powyższego wnosimy o wydłużenie czasu na przystąpienie do usuwania awarii do 48 godzin.

ODPOWIEDŹ

Zamawiający dokonuje zmiany § 5 ust 12 na:

„Nieprzystąpienie przez gwaranta do usunięcia Awarii w terminie 2 dni, liczonych od powiadomienia gwaranta o wystąpieniu Awarii, skutkuje nałożeniem na Wykonawcę kar określonych w § 4 ust. 1 pkt 5.”

PYTANIE 26

W dodatku nr 4 do SIWZ Istotne postanowienia umowy w § 5 ust. 13 –wnosimy o stosowną zmianę ze słów: „w każdej dostępnej formie komunikacji” na: „ w formie pisemnej za pośrednictwem e-mail, bądź fax”.

ODPOWIEDŹ

Zamawiający nie przychylił się do wniosku Wykonawcy.

PYTANIE 27

W dodatku nr 4 do SIWZ Istotne postanowienia umowy w § 5 ust. 14 Zamawiający określił, że: „W przypadku wystąpienia Wady systemowej, uszkodzone Części podlegają wymianie lub naprawie we wszystkich EZT Właściwego Zamawiającego, bezpośrednio po jej wystąpieniu”.

W związku z powyższym wnosimy o wyjaśnienie w jaki sposób Zamawiający powiadomi o wystąpieniu wady systemowej Wykonawcę? Brak precyzyjnego określenia formy uniemożliwia Wykonawcy na ustosunkowanie się do zaistniałego stanu rzeczy. W związku z tym wnosimy o dodanie zapisu, że po otrzymaniu informacji o wadze systemowej Dostawca po

zweryfikowaniu zaistniałej przyczyny i potwierdzeniu zaistnienia wady systemowej przystąpi w czasie niezbędnym do wymiany określonych elementów czy zespołu powodujących tę wadę.

ODPOWIEDŹ

Zamawiający zobowiąże Operatorów do monitorowania ilości i rodzajów występujących awarii oraz do powiadomienia Wykonawcy oraz Zamawiających o wystąpieniu wady systemowej. Zamawiający nie wykluczają w tym przypadku powołania komisji weryfikującej.

Zamawiający dokonuje zmiany § 5 ust 14 na:

„W przypadku wystąpienia Wady systemowej, uszkodzone Części podlegają wymianie lub naprawie we wszystkich EZT Właściwego Zamawiającego, bezpośrednio po jej wystąpieniu. Zamawiający na wniosek Wykonawcy mogą powołać wspólną komisję Wykonawcy z Operatorami celem weryfikacji zaistniałych Awarii.”

PYTANIE 28

W dodatku nr 4 do SIWZ Istotne postanowienia umowy w § 5 ust. 15 wnosimy o stosowną zmianę zgodnie z którą: „Harmonogram usunięcia Wady systemowej wymaga pisemnego uzgodnienia z Zamawiającym w terminie nie dłuższym niż 30 dni od daty zawiadomienia gwaranta o Wadzie systemowej. W razie nieuzgodnienia harmonogramu w powyższym terminie, Wada systemowa zostanie usunięta w terminie 9 miesięcy, liczonym od daty zawiadomienia o Wadzie systemowej”.

ODPOWIEDŹ

Zamawiający nie przychyliła się do wniosku Wykonawcy.

PYTANIE 29

W dodatku nr 4 do SIWZ Istotne postanowienia umowy w § 5 wnosimy o usunięcie **ust. 4**, tj. zapisu dot. wprowadzenia odpowiedzialności gwarancyjnej wykonawcy za dostarczone noteboki, komputery i oprogramowanie.

Powyższa zmiana wynika z faktu, że Wykonawca nie ma realnego wpływu na wykonywanie ewentualnych napraw gwarancyjnych przez producentów tych urządzeń. W związku z powyższym Wykonawca nie może ponosić odpowiedzialności z tego tytułu.

ODPOWIEDŹ

Zamawiający dokonał zmiany w § 5 ust 4. (Patrz- odpowiedź wyżej na pytanie nr 23)

PYTANIE 30

W dodatku nr 4 do SIWZ Istotne postanowienia umowy § 9 ust. 1 wnosimy o stosowną zmianę polegającą na takim ograniczeniu świadczenia wykonawcy odnośnie udzielenia licencji, aby obejmowało ono tylko oprogramowanie, do którego prawa w zakresie udzielania licencji (sublicencji) posiada wykonawca. Ponadto wnosimy o usunięcie postanowienia ust. 2 pkt 1, 2, 3, 5, 6.

Powyższa zmiana wynika z faktu, że Zamawiający niezasadnie domaga się udzielenia licencji od podmiotu nieuprawnionego. Ponadto niedopuszczalne jest określenie pól eksploatacji,

które nie są dostępne w ramach licencji uzyskiwanej przez Wykonawcę, zwłaszcza mając na uwadze szeroką definicję pojęcia „oprogramowania”.

ODPOWIEDŹ

Zamawiający dokonał zmiany § 9. na nową treść o następującym brzmieniu:

1. *Z chwilą podpisania Protokołu Odbioru Technicznego, bez konieczności dokonywania dalszych czynności, Wykonawca udziela Zamawiającym, na czas życia każdego EZT, niewyłącznej licencji do korzystania z najnowszych wersji Oprogramowania, do którego Wykonawca posiada stosowne uprawnienia, z prawem udzielania sublicencji w przypadku zlecenia osobie trzeciej wykonywania Obsługi, zbycia EZT lub oddania go do korzystania podmiotowi trzeciemu.*
2. *Z chwilą podpisania Protokołu Odbioru Technicznego, bez konieczności dokonywania dalszych czynności, Wykonawca zapewni udzielenie Zamawiającym, na czas życia każdego EZT, niewyłącznej licencji do korzystania z najnowszych wersji Oprogramowania, do którego stosownych uprawnień nie posiada Wykonawca, z prawem udzielania sublicencji w przypadku zlecenia osobie trzeciej wykonywania Obsługi, zbycia EZT lub oddania go do korzystania podmiotowi trzeciemu.*
3. *Licencja na Oprogramowanie, o którym mowa w ust. 1 i 2, będzie dalej zwana „Licencją na Oprogramowanie”.*
4. *Licencja na Oprogramowanie obejmować będzie prawo do korzystania z Oprogramowania na następujących polach eksploatacji:*
 - 1) *wprowadzanie do pamięci komputerów;*
 - 2) *uruchamianie, wyświetlanie, uzyskiwanie dostępu do danych zapisanych w urządzeniach zabudowanych na EZT;*
 - 3) *wprowadzanie danych, aktualizacja, kasowanie danych, dokonywanie eksportu danych;*
 - 4) *zwielokrotnianie, w całości lub w części, jakimikolwiek środkami i w jakiejkolwiek formie.*
5. *Licencja na Oprogramowanie, o którym mowa w ust. 1, zostanie udzielona Zamawiającym na warunkach nie węższych niż licencja posiadana przez Wykonawcę.*
6. *Licencja na Oprogramowanie obejmuje również wszelkie poprawki i aktualizacje Oprogramowania.*
7. *Licencja na Oprogramowanie nie podlega wypowiedzeniu i nie jest ograniczona terytorialnie.*
8. *Z chwilą udzielenia Licencji na Oprogramowanie Wykonawca przenosi na Zamawiających prawo własności nośników, na których zostało utrwalone Oprogramowanie oraz jej dokumentacja.*
9. *W razie dochodzenia roszczeń przez osoby trzecie przeciwko Zamawiającym z tytułu naruszenia praw autorskich w związku z korzystaniem z Oprogramowania zgodnie z Umową, Wykonawca zobowiązany będzie niezwłocznie przystąpić do sprawy po stronie Zamawiających, zwolnić ich z wszelkich roszczeń oraz zaspokoić wszelkie świadczenia należne od Zamawiających z tego tytułu wraz z ewentualnymi kosztami stosownych postępowań.*

PYTANIE 31

W dodatku nr 4 do SIWZ Istotne postanowienia umowy wnosimy o usunięcie postanowienia § 10.

Powyższa zmiana wynika z faktu, że Zamawiający w sposób niezasadny dokonał samodzielnej modyfikacji definicji tajemnicy przedsiębiorstwa zgodnie z brzmieniem przepisu art. 11 ust. 4 ustawy o zwalczaniu nieuczciwej konkurencji.

ODPOWIEDŹ

Zamawiający dokonuje zmiany § 10. dodatku nr 4 do SIWZ na nową o następującym brzmieniu:

„Za tajemnicę przedsiębiorstwa, o której mowa w art. 11 ust. 4 ustawy z dnia 16 kwietnia 1993r. o zwalczaniu nieuczciwej konkurencji (Dz. U. z 2003 r. Nr 153, poz. 1503, z późn. zm.), Zamawiający będą traktowali informacje zastrzeżone na piśmie przez Wykonawcę, o ile nie naruszy to obowiązków wynikających z innych ustaw”.

Załącznik nr 6

Wykonawca omyłkowo wpisał , że pytania dotyczą Załącznika nr 5, podczas gdy treść zapytań dotyczy Załącznika nr 6 do SIWZ. Zamawiający poprawił omyłkę pisarską popełnioną przez Wykonawcę zadającego pytania.

PYTANIE 32

W Załączniku nr 6 do SIWZ – pkt 10 i pkt 11 wnosimy o usunięcie zapisu zgodnie z którym: Wykonawca zobowiązany jest do przekazania kompletnych schematów blokowych, montażowych i ideowych EZT wykresów, rysunków i algorytmów oprogramowania.

Powyższa zmiana jest w pełni uzasadniona, bowiem wymagany zakres znacznie narusza tajemnicę konstrukcyjną pojazdu a w szczególności algorytmy oprogramowania.

ODPOWIEDŹ

Zamawiający nie przychylił się do wniosku Wykonawcy w zakresie pkt 11.

Zamawiający dokonuje zmiany pkt. 10. Poprzez jego skreślenie.

PYTANIE 33

W załączniku nr 6 do SIWZ lit. H wiersz 108 poz. 15 wnosimy o usunięciu postanowienia umownego przewidującego domaganie się umożliwienia filmowania procesu produkcji.

Proces produkcji stanowi tajemnicę przedsiębiorstwa i w żaden sposób nie może być przekazywany innym podmiotom bez zgody Wykonawcy, nie mówiąc już o utrwalaniu tego procesu i dalszego rozpowszechniania.

ODPOWIEDŹ

Zamawiający w dniu 16-04-2013 roku zmienił treść załącznika nr 6 do SIWZ lit. H wiersz 108 poz. 15 poprzez skreślenie pkt. 15 dotyczącego umożliwienia filmowania procesu produkcji .

PYTANIE 34

W załączniku nr 6 do SIWZ pkt 30 wnosimy o stosowną zmianę poprzez usunięcie zapisów w zakresie odpowiedzialności Wykonawcy za użyte detergenty i materiały przez Operatora do mycia.

ODPOWIEDŹ

Zamawiający dokonuje zmiany Załącznika 6 w tabeli pkt 30 na:

„Obowiązkiem Wykonawcy w okresie udzielonej gwarancji jest zabezpieczenie odpowiednich rodzajów i typów środków myjących dla pojazdu oraz usuwanie graffiti samodzielnie lub poprzez wyspecjalizowane firmy. W przypadku niewłaściwego użytkowania lub użycia niedozwolonych środków, za związane z tym faktem stwierdzone uszkodzenia odpowiada Wykonawca i pokrywa wszelkie koszty wraz z przywróceniem malatury pojazdu do stanu jak dla nowego pojazdu”.

PYTANIE 35

W załączniku nr 6 do SIWZ pkt 94 wnosimy o wyjaśnienie kto dostarcza urządzenia typu PDA?

ODPOWIEDŹ

Zamawiający informuje, że wszelkie urządzenia związane z systemem dostarcza Producent systemu chyba że wykonawca w porozumieniu z Producentem ustali inne stanowisko. W takim przypadku dostarczony przez Wykonawcę produkt musi w pełni obsługiwać dany system.

PYTANIE 36

W załączniku nr 6 do SIWZ pkt 95.18 wnosimy o wyjaśnienie na jakim etapie powinna zostać przedłożona rekomendacja na system liczenia pasażerów? Wg Wykonawcy **rekomendacja ma zostać dołączona do oferty, w związku z powyższym wnosimy o potwierdzenie.**

ODPOWIEDŹ

Zamawiający nie wymagał udzielenia rekomendacji.

PYTANIE 37

W załączniku nr 6 do SIWZ pkt 95.25 w zakresie wymogu współczynnika korekcyjnego istnieje niespójność z zapisem pkt 4. W związku z powyższym wnosimy o wyjaśnienie konieczności współczynnika korekcyjnego bądź jego braku w stosowaniu.

ODPOWIEDŹ

Zamawiający dokonuje zmiany pkt 95.4 na

„System zliczania pasażerów musi gwarantować minimum 95% dokładność pomiaru dla 1000 pasażerów wsiadających i wysiadających. Dokładność pomiaru musi odnosić się do danych surowych, obowiązywać przez cały okres trwania umowy bez stosowania współczynników korekcyjnych”.

PYTANIE 38

W załączniku nr 6 do SIWZ pkt 104 - Komputer wnosimy o wyjaśnienie czy Wykonawca wraz z ofertą ma złożyć „Deklarację zgodności CE”?

ODPOWIEDŹ

Zamawiający dokonuje zmiany pkt 104 w zakresie Deklaracji Zgodności na:

Deklaracja zgodności CE – dołączyć w dniu odbioru komputerów.

PYTANIE 39

W załączniku nr 6 do SIWZ Szkolenia pracowników Zamawiającego wnosimy o stosowną zmianę, w ten sposób, że:

- a. „Wykonawca na własny koszt, w terminie poprzedzającym dostawę pierwszego pojazdu, przeszkoli po trzech (3) każdego z zamawiających pracowników inżynieryjno – technicznych ...”
- b. „.....na własny koszt przeszkoli do 6 maszynistów każdego z Operatorów w zakresie obsługi pojazdów”.

Poza tym wnosimy o precyzyjne określenie liczby pracowników wyznaczonych do przeszkolenia przez Operatora w zakresie eksploatacji pokładowej jak i w zakresie obsługi technicznej oraz diagnostyki pokładowej i obsługowej. Powyższe jest niezbędne ze względu na konieczność oszacowania oferty, uwzględniając określoną liczbę osób do przeszkolenia. Pozostawienie zapisu stwarza nieograniczoną liczebnie możliwość szkoleń, a tym samym uniemożliwia kalkulację kosztów, które zobowiązany jest ponieść Wykonawca. Wykonawca wnosi również o usunięcie zapisu zgodnie z którym Wykonawca zapewnia nocleg i wyżywienie dla pracowników Operatora. Poza tym niezbędna jest stosowna zmiana w zakresie dodatkowych szkoleń, które wg Wykonawcy mogą odbyć się wyłącznie za stosownym wynagrodzeniem. Dodatkowo wnosimy o wyjaśnienie w jakim zakresie oraz w jakiej liczbie Wykonawca przeszkoli w każdym województwie maszynistów i pracowników obsługi po każdych wprowadzonych zmianach mających wpływ na prawidłową eksploatację pojazdu.

ODPOWIEDŹ

Zamawiający dokonuje zmiany działu 5 SOPZ szkolenia na:

<p>_Wykonawca na własny koszt, w terminie poprzedzającym dostawę pierwszego pojazdu, przeszkoli dla:</p> <ol style="list-style-type: none">1. Woj. Świętokrzyskiego- 3 osoby2. Woj. Śląskiego – 3 osoby3. Woj. Małopolskiego - 6 osób4. Woj. Podkarpackiego - 3 osoby <p>Pracowników inżynieryjno – technicznych wskazanych przez Operatorów w zakresie i warunkach umożliwiających praktyczne wykorzystanie pojazdu w zakresie obsługi technicznej, postępowania w przypadku awarii, diagnostyki i oprogramowania użytkowego pojazdu. Szkolenie w siedzibie producenta. Wykonawca zapewnia nocleg i wyżywienie dla pracowników Operatora.</p>

Wykonawca w terminie poprzedzającym dostawę pierwszych pojazdów dla każdego województwa, na własny koszt przeszkoli dla:

1. Woj. Świętokrzyskiego - 6 osób,
2. Woj. Śląskiego – 6 osób,
3. Woj. Małopolskiego - 12 osób,
4. Woj. Podkarpackiego - 6 osób,

maszynistów każdego z Operatorów w zakresie obsługi pojazdów. Szkolenie w siedzibie producenta. W szkoleniu uczestniczyć mają obligatoryjnie instruktorzy Maszyniści, dla których udzielone zostaną autoryzacje do dalszych szkoleń pracowników Operatorów. Wykonawca zapewnia nocleg i wyżywienie dla pracowników Operatora.

W zakresie dodatkowych wymagań Zamawiający nie przychyła się do wniosku Wykonawcy.

PYTANIE 40

Załącznik nr 6 do SIWZ – postanowienia ogólne pkt 1.12 wnosimy o doprecyzowanie zapisu poprzez określenie, po czyjej stronie są koszty związane ze wskazaniem miejsca, w której odbywać się będzie obsługa poziomu P1 do P2.

W związku z powyższym wnosimy o określenie jakie są przewidywane koszty, którymi zostanie obciążony Wykonawca, tj. wynajmu hali, mediów itp. Powyższe ma istotne znaczenie z uwagi na oszacowanie przewidywanych kosztów w obliczu kilkuletniego świadczenia usług utrzymaniowych.

ODPOWIEDŹ

Zamawiający informuje że zgodnie z Załącznikiem Nr 7 i informacjami udzielanymi w całej dokumentacji przetargowej na wykonawcy ciąży wszelkie zobowiązania finansowe i ponoszenie kosztów w całym procesie produkcyjnym, utrzymaniowym, serwisowym, naprawczym, bieżącego utrzymania, dostawy części, podzespołów, części naturalnie zużywających się i wszystkich innych nie wymienionych w dokumentacji.

Na taką okoliczność zamawiający przewiduje zgodnie z niniejszą dokumentacją wynagrodzenie dla wykonawcy w postaci ceny za dostawę pojazdu oraz ceny za świadczenie usług serwisowo, utrzymaniowo naprawczych, która obejmuje pokrycie kosztów całkowitej eksploatacji ze wszystkimi składnikami kosztowymi jakie ponosić będzie Wykonawca.

W niniejszym pytaniu zgodnie w wcześniejszymi informacjami na Wykonawcy ciąży obowiązek zapewnienia miejsca i pokrycia ew. kosztów serwisu pojazdu.

Zamawiający dokonuje zmiany pkt 1.12 na :

Usługi, o których mowa w punkcie 1.10. do zakresu poziomu 2 winny być wykonywane na terenie każdego województwa w miejscu wskazanym przez Operatora, w czasie i miejscu nie powodującym wyłączenia pojazdu z ruchu na dłużej niż 18 godzin w ciągu doby (czasu wykonywania przeglądu nie bierze się pod uwagę do wyliczeń wskaźników, o których mowa w pkt 3 i 4). Obsługa pojazdów nie może negatywnie wpływać na zaplanowane obiegi pociągów przez Operatorów. Dopuszcza się wykonywanie usług serwisowych, utrzymaniowych i naprawczych EZT jednego województwa na terenie drugiego, przez wykonawcę w sposób

niezakłócający normalne funkcjonowanie zaplanowanych obiegów pociągów Operatorów. W trakcie wykonywania usług serwisowo, utrzymaniowo, naprawczych, wykonawca zobowiązany jest do bezpłatnego szkolenia wskazanych pracowników Operatora z praktycznego wykonywania prac serwisowo, utrzymaniowo, naprawczych. Koszt organizacji punktów serwisowych, jego utrzymania, wynajmu od innych podmiotów obciążają Wykonawcę”.

PYTANIE 41

W Załączniku nr 6 do SIWZ pkt. 1.11 wnosimy o stosowną zmianę zgodnie z którą zespoły, które zużywają się w procesie eksploatacji będą wymieniane na koszt Zamawiającego.

Powyższa zmiana wynika z faktu, że Wykonawca nie może być obciążany kosztami, które są niezależne od niego, a wynikają z normalnego zużycia.

ODPOWIEDŹ

Zamawiający nie przychylił się do wniosku Wykonawcy.

Zamawiający w cenie usługi utrzymaniowo serwisowo, naprawczej wymaga skalkulowania kosztów wszystkich czynności i części jakie do końca 2020 roku mogą się naturalnie zużyć.

PYTANIE 42

W Załączniku nr 6 do SIWZ p.1.12 wnosimy o stosowną zmianę zgodnie z którą przeglądy od P2 będzie przeprowadzony w czasie nie krótszym niż 6 h.

Ustanowienie limitu 3 godzin jest możliwe wyłącznie przy czynnościach przeglądu P1, w związku z powyższym ustanowienie przedmiotowej granicy na przeglądy powyżej tego poziomu w praktyce jest niemożliwe do osiągnięcia.

ODPOWIEDŹ

Zamawiający dokonał zmiany pkt 1.12 (Patrz- odpowiedź wyżej na pytanie nr 40)

PYTANIE 43

W załączniku nr 6 do SIWZ szczegółowy opis przedmiotu zamówienia (wymagania techniczne) pkt 1.10 wnosimy o stosowną zmianę poprzez dodanie zapisu po myciu i sprzątaniu, tj. „odfekalianie”. Wnosimy o wskazanie jakie jest wyposażenie miejsc serwisowych oraz o doprecyzowanie wymogów w zakresie wind dla niepełnosprawnych, szczególnie w kontekście wysokości peronów przewidzianych do obsługi.

ODPOWIEDŹ

Zamawiający informuje że pozyskanie danych i informacji np. od Operatorów leży w gestii Wykonawcy.

Zamawiający dokonuje zmiany pkt 1.10 na:

„Wykonawca, który dostarczy EZT będące przedmiotem zamówienia, zobowiązany jest do świadczenia usług serwisowych tych EZT w zakresie spełniającym 4 poziomy utrzymania pojazdów kolejowych (poziom 1, poziom 2 poziom 3, poziom 4), wykonywania napraw oraz do bieżącego utrzymania pojazdów przez cały okres trwałości projektu tj. do końca grudnia 2020r. od chwili odbioru pojazdów tj. po podpisaniu protokołu odbioru końcowego, wg. Załącznika nr 3 do Rozporządzenia Ministra Infrastruktury z dnia 12 października 2005 r. w sprawie ogólnych

warunków technicznych eksploatacji pojazdów kolejowych (Dz. U. Nr 212, poz. 1771 z późn. zm). Do usług serwisowych nie zalicza się mycia, sprzątania i odfekalniania taboru, które to czynności będą wykonywane przez Operatora. Każdy z Zamawiających może wypowiedzieć Warunki w części dotyczącej własnych EZT z zachowaniem 3-miesięcznego terminu wypowiedzenia po wykonaniu przez Wykonawcę usługi zgodnie z poziomem utrzymania P3 na pierwszym z pojazdów należących do tego Zamawiającego. Szczegółowy tryb postępowania w tym zakresie określają Warunki świadczenia kompleksowej usługi serwisowej, utrzymaniowej i naprawczej. Rezygnacja z usług przez poszczególnych Zamawiających nie powoduje wygaśnięcia Warunków dla pozostałych”.

PYTANIE 44

W Załączniku nr 6 do SIWZ p.1.15 – „czasu przeglądów nie zalicza się do wskaźnika” wnosimy o wyjaśnienie jaki czas utrzymania zgodnie z wyjaśnieniem do wzoru bierze się do obliczenia wskaźnika? Czy cykl utrzymania to przeglądy? Jeżeli powyższe nie znajduje potwierdzenia wnosimy o wyjaśnienie o jakim utrzymaniu mowa jest we wskaźniku lub o jakim czasie przeglądu mówi ten zapis?

ODPOWIEDŹ

Zamawiający wnioskuję o dokładne zapoznanie się Wykonawcy z pkt 3 i 4 SOPZ, str. 47 i 48.

Zamawiający informuje jednocześnie i wyjaśnia że czas wykonania przeglądu P 3 (tj. czas wyłączenia pojazdu z ruchu nie będzie brany pod uwagę przy wyliczaniu wskaźników o których mowa powyżej).

PYTANIE 45

W Załączniku nr 6 do SIWZ pkt 2 (tabela), wiersz 104 wnosimy o usunięcie wymogu dostarczenia poniższych dokumentów wraz z ofertą tj.

- Wydruk ze strony internetowej lub oświadczenie producenta potwierdzający współpracę komputerów z Windows 32/64bit
- Deklaracja zgodności (CE)
- Oświadczenie producenta lub jego przedstawiciela dot. zgodności z dyrektywą RoHS
- Link do strony internetowej gwarantujący dostęp do uaktualnień i najnowszych sterowników.

Powyższe wynika z faktu, że Zamawiający wprowadził zapisy o konieczności dołączenia do oferty dokumentów (dotyczących komputerów), o których nie ma mowy w rozdz. X ani VI SIWZ. W przypadku nieuwzględnienia przedmiotowego wniosku alternatywnie wnosimy o zmianę poprzez dostarczenie przedmiotowej dokumentacji wyłącznie wraz z dostawą pojazdów.

ODPOWIEDŹ

Zamawiający omyłkowo wpisał, aby dokumenty wymienione w pkt. 104 były dołączone do oferty.
Zamawiający dokonuje zmian w tabeli wiersz 104 na:

Jest: „ do oferty”

Powinno być „w dniu odbioru komputerów”

PYTANIE 46

W Załączniku nr 6 do SIWZ, rozdział 5 wnosimy o usunięcie zapisu zgodnie z którym, Wykonawca udziela autoryzacji, ewentualnie wnosimy o doprecyzowanie zapisu poprzez określenie, że udzielona autoryzacja ma wyłącznie charakter czasowy, co zostanie uzgodnione pomiędzy stronami. Ponadto wnosimy o dodanie zapisu, zgodnie z którym: „szkolenia po wszelkich zmianach mających wpływ na prawidłową eksploatację będą przeprowadzone wyłącznie po wcześniejszym uzgodnieniu z Wykonawcą i za dokonaniem stosownego wynagrodzenia”.

ODPOWIEDŹ

Zamawiający nie przychyliła się do wniosku Wykonawcy.

PYTANIE 47

W Załączniku nr 6.do SIWZ – pkt. 13. wnosimy o usunieciu ppkt. 2.

Powyższe wynika z faktu, że określony wymóg nie ma uzasadnienia w celu, który przez konkretne rozwiązanie ma zostać osiągnięty ponieważ konfiguracja tablic pneumatycznych bazujących na komponentach różnych dostawców spełnia wszystkie wymagane parametry funkcjonalne. Natomiast serwis w dobie dzisiejszych możliwości logistycznych nie stanowi żadnych trudności. W związku z powyższym wnosimy o stosowną zmianę zapisu.

ODPOWIEDŹ

Zamawiający nie przychyliła się do wniosku Wykonawcy.

PYTANIE 48

W Załączniku nr 6.do SIWZ – pkt. 13 wnosimy o usunięciu ppkt. 7. tj „...bez względu na warunki atmosferyczne i eksploatacyjne.”

Powyższa zmiana wynika z faktu, że Wykonawca nie może odpowiadać za warunki eksploatacyjne torowisk. Ponadto brak szczegółowego określenia co w przypadku np. rozlanego oleju na torowisku?

ODPOWIEDŹ

Zamawiający dokonuje zmiany zapisów tabeli pkt 13 ppkt 7 na:

„Układ hamulcowy ma zapewnić płynne i pewne zatrzymanie pojazdu bez względu na warunki atmosferyczne zgodnie z wymaganiami karty UIC 541-1”.

PYTANIE 49

W Załączniku nr 6.do SIWZ – pkt. 14 - Jakość powietrza wnosimy o usunięciu zapisu ppkt. 2 zgodnie z którym: „Ze względu na wymaganą jakość powietrza musi być to ten sam dostawca co głównego agregatu wytwarzania powietrza. Ilość na pojazd: po jednym dla każdego pantografu” ewentualnie wnosimy o stosowną modyfikację zgodnie z którą Zamawiający dopuszcza kilku dostawców.

Powyższa zmiana wynika z faktu, że jakość powietrza zapewniona jest poprzez stosowanie się do odpowiednich przepisów i uregulowań, a wymóg stosowania jednego dostawcy komponentów ma trzecioplanowe znaczenie. W związku z powyższym wnosimy o stosowną zmianę zapisu.

ODPOWIEDŹ

Zamawiający nie przychyła się do wniosku Wykonawcy.

PYTANIE 50

W Załącznik nr 6.do SIWZ – pkt. 15.: wnosimy o stosowną zmianę poprzez usunięcie ppkt. 4, tj. wymogu: „Smarowanie obrzeży wszystkich kół na wózkach napędowych” ewentualnie wnosimy o dodanie stosownego zapisu zgodnie z którym: „smarowanie obrzeży kół skrajnych zestawach kołowych”.

Powyższa zmiana wynika z faktu, że smarowanie obrzeży wszystkich kół na wózkach napędowych jest zbędne i nieuzasadnione ekonomicznie. Ponadto wystarczającym rozwiązaniem jest smarowanie obrzeży kół skrajnych zestawów kołowych dozowany w ten sposób środek smarny z powodzeniem samoczynnie rozprowadzi się na pozostałe zestawy kołowe.

ODPOWIEDŹ

Zamawiający nie przychyła się do wniosku Wykonawcy.

PYTANIE 51

W Załączniku nr 6 do SIWZ – pkt. 32. wnosimy o stosowną zmianę zgodnie z którą rozwiązania konstrukcyjne zgarniacza pozostaje w gestii Wykonawcy.

Powyższa zmiana wynika z faktu, że Zamawiający wymaga aby konstrukcja zgarniaczy montowanych na końcach pojazdu zapewniała łatwość wymiany. Zgarniacz zaprojektowany jest zgodnie z normą PN EN 15227, dzięki któremu zapewnione jest spełnienie 4 scenariusza zderzeniowego. W przypadku zderzenia zarówno konstrukcja zgarniacza montowanego na stałe do ostoi pudła jak i konstrukcja zgarniacza z wymiennymi elementami pochłaniając wytworzoną energię ulegnie zniszczeniu w związku z czym proces naprawy zajmie taką samą ilość czasu.

ODPOWIEDŹ

Zamawiający nie przychyła się do wniosku Wykonawcy.

PYTANIE 52

W Załączniku nr 6.do SIWZ – pkt. 33. wnosimy o stosowną zmianę poprzez usunięcie wymogu dot. obowiązku podgrzewania stopni wysuwanych.

Powyższe wynika z faktu, że w okresie zimowym eksploatacja stopni wysuwanych jest szczególnie trudna. Wbrew pozorom podgrzewanie stopni przyczyni się do awaryjności

mechanizmu wysuwu ponieważ podgrzany lód, śnieg w postaci wody przeniknie w konstrukcję mechanizmu i ponownie zamarzając spowoduje uszkodzenie. Stosowane przez Wykonawcę stopnie mają specjalną powierzchnię antypoślizgową wykonaną z blachy ryflowanej co powoduje zapewnienie odpowiedniego poziomu bezpieczeństwa dla pasażerów wsiadających i wysiadających. W związku z powyższym wnosimy o stosową zmianę.

ODPOWIEDŹ

Zamawiający nie przychyliła się do wniosku Wykonawcy.

PYTANIE 53

W Załączniku nr 6 do SIWZ – pkt. 41. : wnosimy o stosowną zmianę poprzez usunięcie wymogu, zgodnie z którą górny reflektor czołowy wyposażony będzie w wycieraczkę i spryskiwacz.

Powyższa zmiana wynika z faktu, że z doświadczenia i obserwacji wynika, że zabudowa reflektorów czołowych nie wymaga stosowania mechanizmów czyszczących ponieważ struga opadów w postaci np.: deszczu, śniegu w pojazdach o aerodynamicznych kształtach, zdmuchiwana jest przez strumień powietrza opływającego czoło pojazdu oczyszczając tym samym powierzchnię reflektora. W związku z powyższym wnosimy o odstąpienie od tego wymogu.

ODPOWIEDŹ

Zamawiający dokonuje zmiany tabeli pkt 41 na :

„Reflektory czołowe główne, halogenowo – ledowe. Zgodne z kartą UIC 651. Łatwy dostęp do wymiany zużytych źródeł światła z zewnątrz pojazdu. Budowa reflektora uniemożliwiająca ich zaparowanie. Górny reflektor zaopatrzyć w wycieraczkę ze spryskiwaczem, lub spryskiwacz wysokociśnieniowy”.

PYTANIE 54

W Załączniku nr 6 do SIWZ – pkt. 45. ppkt. 2 wnosimy o stosowną zmianę poprzez **dopuszczenie** rozwiązań urządzeń których obudowy wchodzi w światło drzwi przy zapewnieniu swobodnej wymiany pasażerów oraz obligatoryjnego stosowania drzwi wejściowych o szerokości prześwitu 1400mm.

Powyższa zmiana wynika z faktu, że obecny wymóg pozostaje w sprzeczności ze standardowymi rozwiązaniami wind automatycznych.

ODPOWIEDŹ

Zamawiający nie przychyliła się do wniosku Wykonawcy.

PYTANIE 55

W Załączniku nr 6 do SIWZ – pkt. 45. ppkt. 7 : wnosimy o stosowną zmianę poprzez usunięcie zapisu „i powinno rozkładać się tak, aby umożliwiać wyjście przez otwór w świetle drzwi nie mniejszym niż 810mm”.

Pozostawienie przedmiotowego wymogu stanowi zagrożenie dla pasażerów, bowiem podczas pracy windy komunikacja pasażerów w danym portalu drzwiowym jest zabroniona. W związku z tym powyższy wnioskowana zmiana jest w pełni uzasadniona.

ODPOWIEDŹ

Zamawiający dokonuje zmiany pkt. 45. ppkt. 7 na:

„Złożone urządzenie nie powinno blokować swobodnego przejścia przez boczne drzwi pociągu i powinno rozkładać się tak, aby umożliwić wyjście przez otwór w świetle drzwi nie mniejszy niż 900 mm.”

PYTANIE 56

W Załączniku nr 6 do SIWZ – pkt. 49.: wnosimy o stosowną zmianę, polegającą na zmniejszeniu szerokości fotela poprzez usunięcie podłokietnika środkowego oraz zmniejszenie szerokości podłokietników zewnętrznych oraz szerokości zagłówka. Alternatywnie w przypadku nieuwzględnienia powyższego wnosimy o zastosowanie układu 2+1 wraz ze stosownym zmniejszeniem pojemności pojazdu.

Powyższa zmiana wynika z faktu, że przedstawiona specyfikacja foteli pasażerskich a dokładnie szerokość podwójnego fotela powoduje, że zabudowa foteli w wymaganym układzie 2+2 z uwzględnieniem nawet minimalnej szerokości przejścia tj. 550mm jest niemożliwa. Wyposażenie fotela odpowiada standardom pierwszej klasy a co za tym idzie możliwa jest tylko zabudowa w układzie 2+1. W związku z powyższym stosowna zmiana jest w pełni uzasadniona.

ODPOWIEDŹ

Zamawiający dokonuje zmiany pkt. 49 na :

Do uzgodnienia w trakcie produkcji z Zamawiającymi, w układzie 2 + 2 z personalizacją siedzeń. Preferowany układ foteli (kierunek mocowania) w kierunku jazdy pociągu, po jednej (prawej) stronie pojazdu, z drugiej strony w przeciwnym kierunku, dotyczy foteli w układzie rzędowym, lub inny wg wymagań każdego z Zamawiających. Zamawiający wymagają prezentacji minimum 3 modeli siedzeń, spełniających n/w wymagania (w tym minimum jednego Zagranicznego), z czego przez beneficjenta tj. Województwo Świętokrzyskie zostanie wybrany jeden model dla wszystkich 19 pojazdów, w terminie max. 2 miesiące od dnia zawarcia umowy. Wszystkie komponenty fotela w tym materiały obiciowe i śmietniczki dostarcza i organizuje producent fotela.

1. Minimalne rozmiary fotela:

- 1) Szerokość miejsca pomiędzy podłokietnikami 450 mm.
- 2) 3 podłokietniki o szerokości 50 mm, ruchome od strony korytarza, oraz pomiędzy siedzeniami, stały od strony okna.

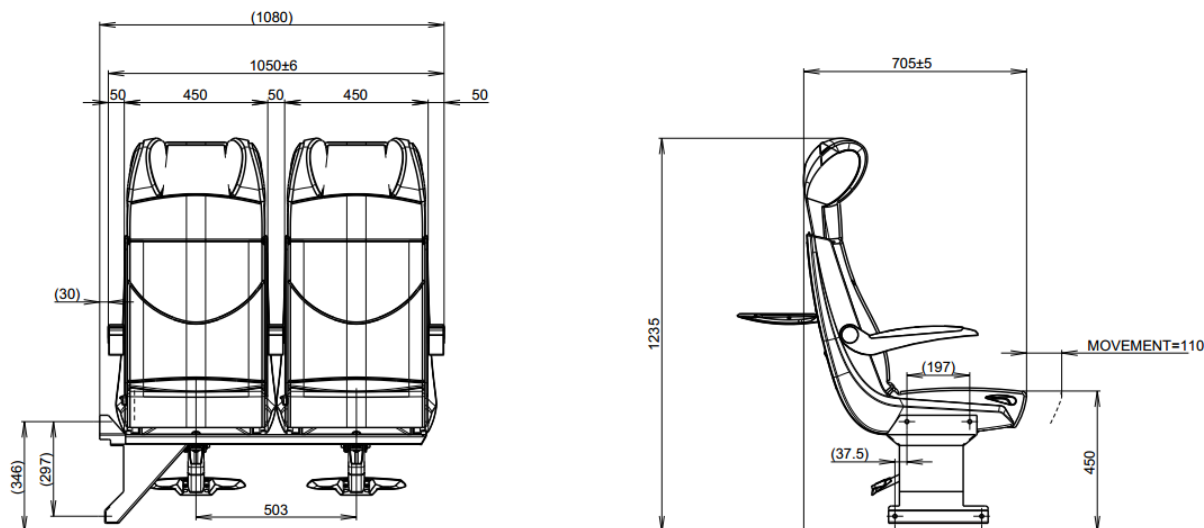

2. Ergonomia fotela

- 1) Zagłówek profilowany otaczający głowę z boku,
- 2) Tapicerka siedzenia i oparcia profilowana, design w stylu „automotive”,
- 3) Regulacja pozycji siedziska fotela o min 110 mm,
- 4) System z regulacją pozycji pasażera musi pozwalać do zmiany kąta oparcia (pozycja podstawowa: 15° , pozycja relaksacyjna 27°) a także do zmiany kąta siedziska (pozycja podstawowa: 5° , pozycja relaksacyjna 12°), z zastrzeżeniem dot. woj. Śląskiego.
- 5) Przy regulacji pozycji siedzenia zagłówek nie może wychylać się do tyłu i wystawać z profilu siedzenia.

3. Akcesoria fotela

- 1) Podłokietniki aluminiowe malowane proszkowo z tapicerowanym pokryciem,
- 2) Uchwyty aluminiowe malowane proszkowo w kolorze wybranym przez Zamawiających,
- 3) Metalowe wieszaki ubraniowe zintegrowane na tylnej części każdego fotela,
- 4) Siatka na magazyny i czasopisma na tylnej części fotela, plastikowa, wandaloodporna, nie wystająca z profilu obicia siedzenia,
- 5) Stolik jadalny składany zintegrowany z oparciem, nie wystający z profilu obicia fotela. Stolik wykonany z aluminium, malowany proszkowo. Stolik ma posiadać mechanizm pozwalający na zwiększenie powierzchni tak, aby można było pracować z dużymi laptopami. Górna powierzchnia stolika w stanie rozłożonym powinna być na wysokości 685 ± 5 mm,
- 6) Gniazdo elektryczne bezklapkowe 1 szt. na parę fotela,
- 7) Śmietniczki metalowe mocowane do ramy fotela od strony korytarza 1 szt. na 4 fotele, mocowane naprzemiennie.

4. Materiały i wykonanie fotela

- 1) Tapicerka – tkanina lub skóra z minimalną wartością 100 000 cykli Martindale, skóra naturalna,
- 2) Części metalowe malowane proszkowo,
- 3) Stalowa spawana konstrukcja ramy fotela,
- 4) Tapicerka komfortowa, powinna być z elastycznym zawieszeniem dla zwiększenia komfortu siedzenia (bez deski pod pianką tapicerki),
- 5) Przestrzeń pomiędzy siedzeniami wypełniona ozdobnym aluminium, lub PCV,. Dopuszcza się wypełnienie przez pokrywy boczne sąsiednich foteli.
- 6) Na tylnej części fotela nie mogą być widoczne żadne elementy mocowania, jak śruby, i otwory na nie.

5. Wytrzymałość fotela
 - 1) Oparcie siedziska – min 2200 N bez stałej deformacji, badanie wg UIC 566,
 - 2) Siedzisko – min 2000 N bez stałej deformacji, badanie wg UIC 566,
 - 3) Podłokietniki min. 1500 N bez stałej deformacji, badanie wg UIC 566,
 - 4) Siatka na czasopisma – min 500 N bez stałej deformacji,
 - 5) Metalowy wieszak – min 1000 N bez stałej deformacji.
6. Wymagania Zamawiających
 - 1) Województwo Świętokrzyskie
 - a) Wykończenie fotela, zagłówek, podłokietników -eko-skóra,
 - b) Mieszane kolory foteli w każdym EZT,
 - c) Kolory zagłówek w innym kolorze,
 - d) Wzór i kolor eko - skóry wybrany i zatwierdzony przez Zamawiającego w terminie do 3 miesięcy po podpisaniu umowy.
 - 2) Województwo Małopolskie
 - a) Wykończenie fotela – materiał wandaloodporny
 - b) Zagłówek – materiał jak na siedzisku i oparciu,
 - c) Podłokietniki – tworzywo,
 - d) Wzór materiału obiciowego wybrany i zatwierdzony przez Zamawiającego w terminie do 3 miesięcy po podpisaniu umowy.
 - 3) Województwo Śląskie
 - a) Fotele bez regulacji pozycji pasażera.
 - b) Wykończenie fotela, - materiał wandaloodporny
 - c) Wykończenie zagłówek – skóra ekologiczna
 - d) Wykończenie podłokietników – tworzywo
 - e) Wzór materiału obiciowego i koloru skóry wybrany i zatwierdzony przez Zamawiającego w terminie do 3 miesięcy po podpisaniu umowy.
 - 4) Województwo Podkarpackie
 - a) Wykończenie fotela, - materiał wandaloodporny
 - b) Wykończenie zagłówek, podłokietników – skóra naturalna
 - c) Wzór materiału obiciowego wybrany i zatwierdzony przez Zamawiającego w terminie do 3 miesięcy po podpisaniu umowy.
 - 5) Plecy siedzeń PCV, polietylen, polipropylen lub inna masa plastyczna dopuszczona do konstrukcji foteli w pojazdach kolejowych, w kolorze uzgodnionym z Zamawiającymi.
7. Fotele rozkładane –Producent ten sam co foteli stałych.
8. Zamawiający wymaga by w miejsca dla inwalidów, matek z dziećmi wyposażone były w fotele z oparciami jak na całym składzie ze składanym siedziskiem. Fotele te mają spełniać wymagania mocowania 2 wózków inwalidzkich.

PYTANIE 57

W Załączniku nr 6 do SIWZ – pkt 49 ppkt. 11 wnosimy o stosowną zmianę w ten sposób, że: „Plecy siedzeń PCV, polietylen, polipropylen lub inna masa plastyczna dopuszczona do konstrukcji foteli w pojazdach kolejowych, w kolorze uzgodnionym z Zamawiającym”.

ODPOWIEDŹ

Zamawiający dokonał zmiany pkt 49 w całości. (Patrz- odpowiedź wyżej na pytanie nr 56)

PYTANIE 58

W Załączniku nr 6 do SIWZ – pkt. 54.: wnosimy o stosowną zmianę poprzez pozostawienie wymogu dotyczącego lokalizacji toalety w gestii Wykonawcy.

ODPOWIEDŹ

Zamawiający nie przychyliła się do wniosku Wykonawcy.

PYTANIE 59

W Załączniku nr 6 do SIWZ – pkt. 55. ppkt. 5: wnosimy o stosowną zmianę poprzez usunięcie wymogu w zakresie wykonania umywalki w kabinie WC ze stali nierdzewnej na wykonanie z tworzywa sztucznego.

Powyższa zmiana jest w pełni uzasadniona, bowiem proponowane rozwiązanie jest rozwiązaniem równoważnym, które pod względem walorów eksploatacyjnych dorównuje stali nierdzewnej.

ODPOWIEDŹ

Zamawiający dopuścił zastosowanie umywalki z wytrzymałych tworzyw sztucznych.

PYTANIE 60

W Załączniku nr 6 do SIWZ, pkt. 61.2: wnosimy o stosowną zmianę poprzez usunięcie wymogu odnośnie fotela pomocnika i odstąpienie od wyposażenia w urządzenia umożliwiające dopasowanie parametrów do ciężaru ciała.

Pozostawienie zapisu w dotychczasowej formie powoduje wzrost gabarytów fotela i zawęzi drogę ewakuacji z kabiny maszynisty co wpłynie bezpośrednio na bezpieczeństwo maszynistów.

ODPOWIEDŹ

Zamawiający dokonuje zmiany pkt. 61. ppkt. 2 na:

*„Fotel maszynisty z podłokietnikami zapewniający szybką i sprawną ewakuację, z regulacją oparcia i przesuwu, wyposażony w urządzenia umożliwiające dopasowanie parametrów do ciężaru maszynisty, zapewniający stabilność, i wysoki komfort pracy.
Fotel pomocnika obrotowy, z podłokietnikami zapewniający szybką i sprawną ewakuację, z regulacją oparcia i przesuwu, zapewniający stabilność i wysoki komfort pracy.
Materiały obicia foteli jak w danym EZT każdego z Zamawiających.”*

PYTANIE 61

W Załączniku nr 6 do SIWZ, pkt. 62 ppkt 10 i 11 wnosimy o stosowną zmianę zgodnie z którą wszelkie uzgodnienia będą dokonywane z wybranym reprezentantem Zamawiających.

Powyższa zmiana przyczyni się do przyspieszenia proces produkcji i sposób uzgadniania.

ODPOWIEDŹ

Zamawiający dokonuje zmiany pkt 62 poprzez dopisanie ppkt. 12

*„Ustalenia o których mowa w ppkt. 10 i 11 dokonywane będą przez Zamawiającego tj .
Województwo Świętokrzyskie przy udziale max 2 przedstawicieli Operatorów”.*

PYTANIE 62

W Załączniku nr 6 do SIWZ – pkt. 88. ppkt. 3 : wnosimy o stosowną zmianę, poprzez wprowadzenie zapisu: „możliwość zgrania materiału poprzez gniazdo USB lub przez Ethernet”.

ODPOWIEDŹ

Zamawiający dokonuje zmiany pkt 88 ppkt. 3 wymagań funkcjonalnych na :

„możliwość zgrania materiału poprzez gniazdo USB lub przez Ethernet”

PYTANIE 63

W Załączniku nr 6.do SIWZ – pkt 104 ppkt. 4.: wnosimy o wyjaśnienie, czy na pewno Zamawiający wymaga, aby deklaracja zgodności CE komputera przenośnego była załączana do oferty. Zwyczajowo takie dokumenty przekazuje się przy odbiorze komputera natomiast na etapie składania oferty Wykonawcy nie posiadają jeszcze zakupionych komputerów.

ODPOWIEDŹ

Zamawiający dokonał zmiany wg opisu wskazanego wyżej w odpowiedzi na pytanie nr 45.

PYTANIE 64

W Załącznik nr 6.do SIWZ – pkt. 105.: Zamawiający wymaga, aby w przypadku awarii zasilania głównego bateria akumulatorów zapewniła „ogrzewanie”. Prosimy o wskazanie jaki rodzaj ogrzewania Zamawiający ma na myśli? W przypadku ogrzewania przestrzeni pasażerskiej wymóg ten jest nieracjonalny, ponieważ zapotrzebowanie mocy na ogrzewanie spowoduje absurdalny wzrost gabarytów baterii akumulatorowych.

ODPOWIEDŹ

Zamawiający dokonuje zmiany pkt. 105 na:

„Pojemność akumulatora w przypadku awarii zasilania głównego musi zapewnić: oświetlenie awaryjne, pracę radiotelefonu pracę kompresora pomocniczego do jednorazowego podniesienia pantografu i innych niezbędnych urządzeń min. 180 minut”.

PYTANIE 65

W Załączniku nr 6 do SIWZ zamawiający określił wymóg: „Gwarancja jazdy bez obróbki skrawaniem zarysu koła min. 100.000km, bez względu na warunki eksploatacyjne”. W związku z powyższym wnosimy o stosowną modyfikację poprzez usunięcie zapisu, tj. bez względu na warunki eksploatacyjne”.

Pozostawienie wymogu w dotychczasowej formie stanowi niezasadne przerzucenie odpowiedzialności za zły stan infrastruktury na potencjalnego Wykonawcę, za które Wykonawca nie może ponosić odpowiedzialności. Ponadto potencjalny wykonawca nie może zagwarantować przebiegu 100.000km bez obróbki skrawaniem zarysu koła na torach o złych parametrach (bardzo duża wichrowatość toru, deformacje torów w płaszczyźnie poziomej, zapadnięcia torów w obrębie styków, znaczne odstępy między stykami szyn). W związku z powyższym zmiana jest w pełni uzasadniona.

ODPOWIEDŹ

Zamawiający nie przychyliła się do wniosku Wykonawcy.

Załącznik nr 7

PYTANIE 66

W Załączniku nr 7 – Warunki świadczenia usług kompleksowej obsługi serwisowej, utrzymaniowej i naprawczej - §2. Pkt 6. wnosimy o stosowną zmianę wymogu, tj: „Wykonawca zobowiązany jest do planowania i wykonywania usług utrzymania technicznego EZT w taki sposób, aby możliwe było codziennie niezakłócone funkcjonowanie Operatorów, zgodnie z obowiązującym rozkładem jazdy” na: „Zamawiający przed planowaną zmianą rozkładu jazdy pociągów, najpóźniej na miesiąc przed jej wdrożeniem powiadomi Wykonawcę o planie obiegów Pojazdów. Zamawiający w planie obiegów Pojazdów uwzględni przerwy w obsłudze pojazdów niezbędne dla realizacji cyklu utrzymania zgodnie z DSU.”

ODPOWIEDŹ

Zamawiający dokonuje zmiany §2. Pkt 6 na:

„Wykonawca w uzgodnieniu z Operatorami, każdorazowo w przypadku wprowadzanych zmian rozkładu jazdy zobowiązany jest do planowania i wykonywania usług utrzymania technicznego EZT w taki sposób, aby możliwe było codziennie, niezakłócone funkcjonowanie Operatorów, zgodnie rozkładem jazdy”.

PYTANIE 67

W Załączniku 7 warunki świadczenia usług kompleksowej obsługi serwisowej, utrzymaniowej i naprawczej § 2 ust. 9 wnosimy o doprecyzowanie zapisu o jakich kosztach związanych z zapewnieniem miejsca i obsługi oraz personelu, niezbędne do realizacji Obsługi jest mowa. Czy powyższe dot. również hali, kosztów mediów łącznie z dojazdami do miejsca obsługi?

ODPOWIEDŹ

Zamawiający udzielił odpowiedzi w pytaniu 40.

PYTANIE 68

W Załączniku 7 warunki świadczenia usług kompleksowej obsługi serwisowej, utrzymaniowej i naprawczej § 6 ust. 3 wnosimy o określenie stałego przebiegu ryczałtowego za który zapłaci Zamawiający.

Powyższe wynika z faktu, że na Wykonawcy spoczywa obowiązek ponoszenia wysokich kosztów stałych nawet w przypadku, gdy pojazdy nie będą eksploatowane.

ODPOWIEDŹ

Zamawiający nie przychylił się do wniosku Wykonawcy.

PYTANIE 69

W Załączniku 7 warunki świadczenia usług kompleksowej obsługi serwisowej, utrzymaniowej i naprawczej § 6 ust. 5 wnosimy o stosowną zmianę zgodnie z którą: „zapłata nastąpi na podstawie faktury wystawionej zgodnie z przepisami prawa”.

Powyższa zmiana wynika z faktu, że przepisy prawne ściśle regulują co taka faktura powinna zawierać, w tym Rozporządzenie Ministra Finansów z dn. 28.11.2008 r. w sprawie zwrotu podatku niektórym podatnikom, wystawienia faktur, sposobu ich przechowania oraz listy towarów i usług, do których nie mają zastosowania zwolnienia od podatków od towarów i usług. Brak pojęcia prawidłowo wystawionej faktury, taka faktura może być wystawiona wyłącznie w kontekście jej zgodności z przepisami prawa.

ODPOWIEDŹ

Zamawiający dokonuje zmiany §6. ust 5 na:

„Zapłata wynagrodzenia nastąpi na podstawie faktury wystawionej zgodnie z przepisami prawa przez Wykonawcę, w terminie 30 dni od dnia ich doręczenia Zamawiającym. Płatnikami faktur będą podmioty określone w § 6 ust. 4 Umowy lub inne podmioty uprawnione przez Zamawiających w formie pisemnej”.

PYTANIE 70

W Załączniku 7 warunki świadczenia usług kompleksowej obsługi serwisowej, utrzymaniowej i naprawczej § 3 ust. 2 wnosimy o stosowną zmianę zgodnie z którą: „Wykonawca w przypadku naprawy eżt dochodzić będzie zapłaty wynagrodzenia za przeprowadzone czynności naprawcze i montowane materiały od Zamawiającego”.

Powyższe wynika z faktu, że Wykonawca świadczy usługi na rzecz Zamawiającego i z tym podmiotem łączy go stosunek prawny. Dlatego nie ma żadnych podstaw, aby dochodzić zwrotu kosztów od innych podmiotów.

ODPOWIEDŹ

Zamawiający nie przychylił się do wniosku Wykonawcy.

PYTANIE 71

W Załączniku 7 warunki świadczenia usług kompleksowej obsługi serwisowej, utrzymaniowej i naprawczej § 5 wnosimy o usunięcie ust. 4 , zgodnie z którym: „Zamawiający zastrzega prawo do niezrealizowania Obsługi w całości a Wykonawca nie może żądać odszkodowania z tego tytułu, w tym także przypadkach określonych w § 9”.

Powyższe wynika z faktu, że Wykonawca składając ofertę dokonuje oszacowania kosztów w zakresie utrzymania łącznie do 2020 r. , brak realizacji tym zakresie stanowi utracone korzyści dla Wykonawcy, przyznając jednostronne prawo Zamawiającemu do ograniczenia realizacji usługi bez wskazania przyczyny jego zaprzestania.

ODPOWIEDŹ

Zamawiający nie przychyliła się do wniosku Wykonawcy.

PYTANIE 72

W Załączniku 7 warunki świadczenia usług kompleksowej obsługi serwisowej, utrzymaniowej i naprawczej w § 8 wnosimy o usunięcie ust. 1 z uwagi na kumulację przesłanek z tytułu kary umownej zarówno w załączniku 7 jak również w dodatku nr 4 do SIWZ

Ponadto wnosimy o precyzyjne określenie w jakim czasie powinien być wykonany przegląd oraz czy wykonanie czynności obsługowych będzie wykonywane również poza przeglądami ?

ODPOWIEDŹ

Zamawiający dokonał zmiany poprzez skreślenie podwójnych zapisów w dodatku Nr 4 do SIWZ

Czas wykonywania przeglądów określa Wykonawca. Preferowanym przez Zamawiających jest określenie w DSU cyklu przeglądownego, wraz z podaniem zakresu czynności i czasu na ich wykonanie.

Wykonywanie czynności Obsługi może być wykonywane w różnych porach, w sposób określony przez Zamawiających, tzn. nie powodujący zakłóceń wykonywania obiegów pociągów, chyba że zakres Obsługi i rodzaj ew. Awarii powodował będzie wyłączenie pojazdu z ruchu.

PYTANIE 73

Załącznik nr 7 warunki świadczenia usług kompleksowej obsługi serwisowej, utrzymaniowej i naprawczej § 9 ust. 7 wnosimy usunięcie zapisu zgodnie z którym: „w przypadku wygaśnięcia umowy bądź wypowiedzenia przez Zamawiającego na Wykonawcy ciąży obowiązek nieodpłatnego przeszkolenia pracowników”.

Powyższe stanowi przejaw nierównego traktowania stron. Jeżeli zamawiający skorzysta z możliwości wypowiedzenia umowy to z tym dniem umowa przestaje obowiązywać i na Wykonawcy nie ciąży żadne obowiązki. Jeżeli Zamawiający mimo wszystko będzie chciał, aby Wykonawca przeszkolił pracowników jest to możliwe, ale za stosownym wynagrodzeniem. Istotą umowy serwisowej jest bowiem świadczenie określonych w niej usług i otrzymanie w zamian wynagrodzenia, jeżeli strony zdecydują się o zaprzestaniu realizacji świadczonych usług umowa przestaje obowiązywać.

ODPOWIEDŹ

Zamawiający nie przychyliła się do wniosku Wykonawcy.

PYTANIE 74

Pkt 31 SOPZ. Wnosimy o określenie tolerancje płaskości poszycia, bo określenie ...”żadnych widocznych” nie jest techniczne i może być uzależnione od kąta patrzenia.

ODPOWIEDŹ

Zamawiający informuje, że pudło EZT ma być gładkie, bez załamań padającego światła i będzie badane przez Zamawiających metodą organoleptyczną.

Zestaw pytań nr 2

Pytanie 1

§ 9 Dodatku nr 4 do SIWZ

Wnosimy o zmianę przedmiotowego paragrafu na następującą treść:

1. Z chwilą podpisania Protokołu Odbioru Technicznego, bez konieczności dokonywania dalszych czynności, Wykonawca udziela Zamawiającemu niewyłącznej licencji do korzystania z Oprogramowania, na zasadach określonych w licencjach dostarczonych wraz z oprogramowaniem.

2. Licencja na Oprogramowanie obejmować będzie do korzystania z Oprogramowania, na warunkach udzielonych Wykonawcy przez producenta, z zastrzeżeniem, że Licencja na Oprogramowanie uprawniać będzie Zamawiającego do korzystania z Oprogramowania, na następujących polach eksploatacji:

- 1) Wprowadzanie do pamięci komputerów
- 2) Uruchamianie, wyświetlanie, uzyskiwanie dostępu do danych zapisanych w urządzeniach zabudowanych na EZT,
- 3) Wprowadzanie danych, aktualizacja, kasowanie danych, dokonywanie eksportu danych,
- 4) Zwielokrotnianie, w całości lub w części, jakimikolwiek środkami i w jakiegokolwiek formie

3. Licencja na Oprogramowanie nie jest ograniczona terytorialnie.

4. Z chwilą udzielenia Licencji na Oprogramowanie Wykonawca przenosi na Zamawiającego prawo własności nośników, na których zostało utrwalone Oprogramowanie oraz jej dokumentacja.

Powyższe uzasadniamy tym iż zakres licencji jaki wymaga Zamawiający jest obiektywnie niemożliwy do spełnienia. Wykonawca rozumie potrzebę licencji, jednakże nie jest możliwe przeniesienie praw, do których żaden potencjalny Wykonawca nie będzie miał praw. Ograniczenie jakie występuje w przedmiotowej sytuacji wynika z braku możliwości zawarcia stosownych umów licencyjnych z producentami oprogramowania. Mając na uwadze powyższe, zaproponowane postanowienie pozwoli zaspokoić interesy Zamawiających w zakresie niezbędnym do korzystania z oprogramowania, przy jednoczesnym braku naruszania praw autorskich producentów Oprogramowania.

Odpowiedź

Zamawiający dokonał zmiany treści § 9 w całości. Patrz odpowiedź na pytanie nr 30 - Zestaw pytań nr 1

Pytanie 2

Punkt 103 ppkt. 1 Załącznika nr 6

Wnosimy o zastąpienie słowa „ PCMCIA” na następujący zwrot ”Common Interface Plus (CI+), ewentualnie dopuszczenie jako alternatywy. Powyższe uzasadniamy tym iż monitory TV przewidziane przez Zamawiającego występują na rynku w obu konfiguracjach, które zapewniają taką samą funkcjonalność.

Odpowiedź

Zamawiający dokonuje zmiany pkt 103 ppkt. 1 na:

„7 monitorów LED TV 52” Full HD 1920x1080, odświeżanie 200 HZ, 4 HDMI, format 16x9, USB, PCMCIA lub CI+, karta Wifi, do bezprzewodowego połączenia z siecią internet. (3 dla woj. świętokrzyskiego 2 małopolskiego i 2 dla śląskiego)”.

Zamawiający dokonuje zmiany pkt 104 ppkt. 1 na:

„2 monitory LED TV 52” Full HD 1920x1080, odświeżanie 200 HZ, 4 HDMI, format 16x9, USB, PCMCIA lub CI+, karta Wifi, do bezprzewodowego połączenia z siecią internet.

Pytanie 3

Punkt 103 ppkt. 6 Załącznika 6

Wnosimy o zastąpienie słów „ Zasilacz samochodowy” słowem „ przetwornica” . Uzasadnieniem dla wnioskowanej zmiany jest brak na rynku zasilaczy samochodowych o wymaganej przez Zamawiającego mocy.

Odpowiedź

Zamawiający dokonuje zmiany pkt 103 ppkt. 6 na:

„Przetwornica do zasilania Laptopów napięciem samochodowym”.

Pytanie 4

Punkt 104 ppkt 5 Załącznika nr 6

Pragniemy zauważyć, że wymagany przez Zamawiającego procesor, który musi uzyskiwać jednocześnie w teście MobileMark 2007 Runtime (scenario: productivity 2007), min. 633 pkt wynik tylko dla procesora jest niemożliwy do spełnienia. Nie ma bowiem procesora, który osiągałby w teście wskazanym przez Zamawiającego tak wysoki wynik, we wskazanej przez Zamawiającego konfiguracji. Tym samym w świetle aktualnego brzmienia SIWZ Zamawiający wymaga zaoferowania procesora nieistniejącego, a zatem zobowiązania się przez Wykonawców do świadczenia niemożliwego. W związku z powyższym wnosimy o zmianę przedmiotowego postanowienia poprzez zastąpić sformułowaniem „ min 633” sformułowaniem: „min 230” .

Odpowiedź

Zamawiający dokonuje zmiany pkt 104 ppkt. 5 poprzez:

Zamianę wyrażen z: „min 633” na: „min 230”.

Zestaw pytań nr 3

Pytanie 1

Załącznik nr 6 do SIWZ pkt.1.6.

Z chwilą zgłoszenia do odbioru pierwszego EZT muszą one posiadać świadectwo dopuszczenia do eksploatacji typu, zgodnie z postanowieniami ustawy z dnia 28 marca 2003r. o transporcie kolejowym (Dz. U. z 2007r. Nr 16, poz. 94 z późn. zm.), wydane przez Urząd Transportu Kolejowego zgodnie z Rozporządzeniem Ministra Transportu, Budownictwa i Gospodarki Morskiej z dnia 7 sierpnia 2012 r. (Dz. U. Nr 2012 poz. 919) - ważne od momentu dostawy. Dopuszcza się przedstawienie terminowego świadectwa dopuszczenia do eksploatacji typu pojazdu kolejowego. W przypadku przedstawienia terminowego (tymczasowego) świadectwa dopuszczenia do eksploatacji typu pojazdu kolejowego, Wykonawca zobowiązany jest dostarczyć Zamawiającemu bezterminowe świadectwo dopuszczenia do eksploatacji typu pojazdu kolejowego w Polsce przed wygaśnięciem terminu ważności świadectwa tymczasowego.

Tryb dopuszczenia pojazdów tzw. świadectwowy dotyczy tylko:

- pojazdów metra;
- pojazdów na tor <1435 mm,
- pojazdów poruszających się tylko po bocznicach.

Po 28.01.2012 r. - Przed wprowadzeniem do eksploatacji pojazd kolejowy powinien uzyskać od Prezesa UTK zezwolenie na dopuszczenie do eksploatacji

Wnioskujemy zatem aby w całej SIWZ dodać zapis umożliwiających dostawę pojazdów posiadających świadectwo dopuszczenia do eksploatacji typu pojazdu lub zezwolenie na dopuszczenie do eksploatacji typu.

ODPOWIEDŹ

Zamawiający dokonuje zmiany Dodatku 4 w § 1 definicji na:

<i>Świadectwo dopuszczenia do eksploatacji typu pojazdu kolejowego, lub zezwolenie na dopuszczenie do eksploatacji.</i>	<i>Świadectwo, lub zezwolenie na dopuszczenie do eksploatacji wydane przez Prezesa UTK na podstawie rozporządzenia Ministra Transportu, Budownictwa i Gospodarki Morskiej z dnia 7 sierpnia 2012 r. w sprawie świadectw dopuszczenia do eksploatacji typu (Dz. U. poz. 919).</i> <i>O ile w dalszej części dokumentów użyto sformułowania „świadectwo dopuszczenia...” traktuje się jako równoważne przedłożenie „zezwolenia na...”</i>
---	--

Pytanie 2

Załącznik nr 6 do SIWZ pkt.1.9.

W załączniku nr 5 do SIWZ punkt 1 Dokumentacja Systemu Utrzymania pojazdu termin dostarczenia jest wskazany na: „z dostawą pierwszego EZT dla każdego Zamawiającego”. Natomiast w załączniku nr 6 SOPZ (wymagania techniczne) punkt 1.9 mamy zapis iż Dokumentacja musi być dostarczona Operatorowi oraz Zamawiającemu w terminie 3 miesięcy przed dostawą pierwszego EZT. Prosimy o wybór jednego terminu i ujednoczenie zapisów.

ODPOWIEDŹ

Zmawiający dokonuje zamiany poprzez ujednoczenie zapisów i określenie terminu na 1 miesiąc przed odbiorem EZT.

Pytanie 3

Załącznik nr 6 do SIWZ pkt. 2 tabela ppkt. 9 i 10.

Mając na uwadze przyjęte obciążenie pasażerów stojących 3 osoby na 1 m² wnioskujemy o zmniejszenie wymaganej ilości miejsc stojących o 10 dla każdej z opcji konstrukcyjnej.

ODPOWIEDŹ

Zamawiający dokonuje zmiany pkt. 2 tabela ppkt. 9 i 10 na:

„Liczba miejsc w pojeździe - wg propozycji wykonawcy”.

Pytanie 4

Załącznik nr 6 do SIWZ pkt. 2 tabela ppkt. 13.6.

Czy zamawiający dopuszcza zastosowanie zadajnika jazdy i hamowania EP innego producenta niż zadajnika czysto pomocniczego?

ODPOWIEDŹ

Zamawiający nie przychyliła się do wniosku Wykonawcy.

Pytanie 5

Załącznik nr 6 do SIWZ pkt. 2 tabela ppkt. 13.7.

Wnioskujemy o zmianę zapisu na „Układ hamulcowy ma zapewnić płynne i pewne zatrzymanie pojazdu bez względu na warunki atmosferyczne zgodnie z wymaganiami karty UIC 541-1”.

Zatrzymanie pojazdu w wyznaczonym miejscu jest determinowane miejscem rozpoczęcia procesu hamowania.

ODPOWIEDŹ

Zamawiający dokonuje zmiany zapisów tabeli pkt 13 ppkt 7 na:

„Układ hamulcowy ma zapewnić płynne i pewne zatrzymanie pojazdu bez względu na warunki atmosferyczne zgodnie z wymaganiami karty UIC 541-1”.

Pytanie 6

Załącznik nr 6 do SIWZ pkt. 2 tabela ppkt. 14.1.

Czy zapis ten oznacza zapas wydajności w przypadku uszkodzenia całego układu w jednym ezr, czy też po jednej sprężarce w każdym członie.

ODPOWIEDŹ

Zamawiający informuje, że zapas ma dotyczyć uszkodzenia całego układu w jednym EZT.

Pytanie 7

Załącznik nr 6 do SIWZ pkt. 2 tabela ppkt. 14.2.

Wnioskujemy o dopuszczenie zastosowanie sprężarki pantografu od innego producenta niż sprężarki głównej. To powszechnie stosowane rozwiązanie w pojazdach trakcyjnych.

ODPOWIEDŹ

Zamawiający nie przychyliła się do wniosku Wykonawcy.

Pytanie 8

Załącznik nr 6 do SIWZ pkt. 2 tabela ppkt. 15.1.

Ideą zastosowania układu bloków czyszczących jest zwiększenie współczynnika adhezji pomiędzy kołem a szyną. W niekorzystnych warunkach atmosferycznych pogorszenie współczynnika tarcia może powodować poślizg kół napędowych przy ruszaniu z miejsca, lub poślizg przy hamowaniu. Aby wyeliminować powyższe niekorzystne zjawisko powinno się stosować bloki czyszczące, usuwając w ten sposób z powierzchni tocznej kół wszelkie zanieczyszczenia np. przyklejone liście. Największe efekty uzyskuje się w momencie ruszania pojazdu z miejsca zwłaszcza na wzniesieniach oraz w okresach jesienno zimowych, gdzie czystość powierzchni tocznej koła ma szczególnie ważne znaczenie. Czyszczenie powierzchni tocznej w tym układzie powinno nastąpić w ostatnim etapie hamowania przed zatrzymaniem. Pozwala to tym samym na zapewnienie odpowiedniego współczynnika adhezji przy ruszaniu pojazdem w chwili przenoszenia największego momentu napędowego.

Bloki czyszczące są zaprojektowane w taki sposób, aby przy użyciu znikomo niskiej siły hamulcowej w odniesieniu do siły wytwarzanej przez zaciski, nie powodowały kompensacji tych sił, co w konsekwencji mogłoby doprowadzić do zablokowania kół. W związku z powyższą zależnością, bloki czyszczące nie biorą udziału w procesie hamowania, nie pełnią funkcji szlifowania i przetaczania płaskich miejsc na powierzchni koła.

Ważnym argumentem jest fakt, iż w nowoczesnych ezst zastosowano hamulec elektrodynamiczny. Jest on hamulcem podstawowym tego typu pojazdów działającym bez tarciowo i znajduje się w układzie wózków napędnych, stąd też wynika konieczność zastosowania w tych wózkach systemu bloków czyszczących.

W związku z przytoczonymi argumentami uzasadnienie znajduje zastosowanie układu bloków czyszczących na pierwszej parze zestawu kołowego, która to para jest jednocześnie parą napędową. Jednocześnie stosując system przeciwpoślizgowy wszystkie zestawy kołowe, zarówno napędowe jak i toczne, są chronione przed uszkodzeniem w postaci powstania płaskiego miejsca na powierzchni tocznej koła.

Mając więc na uwadze funkcjonalność, ekonomiczność oraz koszty eksploatacyjne utrzymania pojazdu, nie jest uzasadnione montowanie układu bloków czyszczących na wózkach tocznych.

Wspólnie, ze współpracującym z NEWAG S.A. producentem układu hamulcowego, kierując się zasadą bezpieczeństwa a także prostotą i niezawodnością układu oraz zadowoleniem klienta rekomendujemy montaż bloków czyszczących wyłącznie na wózkach motorowych, jednocześnie odradzając ich montaż na wózkach tocznych jako technicznie i ekonomicznie nie uzasadnione.

Mając na uwadze powyższe uzasadnienie czy zamawiający dopuszcza zastosowanie bloków czyszczących tylko na zestawach kołowych wózków napędnych?

ODPOWIEDŹ

Zamawiający dokonuje zmiany pkt. 2 tabela ppkt. 15.1. na

„Pojazd musi być wyposażony w bloki czyszczące dla każdego zestawu kołowego na wózkach napędowych – po jednym bloku czyszczącym na każde koło. Producent: ten sam co systemu hamulcowego”.

Pytanie 9

Załącznik nr 6 do SIWZ pkt. 2 tabela ppkt. 15.2.

Hamowanie nagłe to rodzaj hamowania używany wyłącznie w wyjątkowych sytuacjach ruchowych. Zadaniem jest zatrzymanie pojazdu na jak najkrótszym odcinku toru. Wszystkie metody temu służące powinny być bezwzględnie dopuszczone. Wnioskujemy o wykreślenie zapisu o niedopuszczalności stosowania automatycznego piaskowania w trakcie hamowania nagłego.

ODPOWIEDŹ

Zamawiający informuje, że dokonuje zmiany w pytaniu 10 zestawu pytań nr 2, patrz niżej.

Pytanie 10

Załącznik nr 6 do SIWZ pkt. 2 tabela ppkt. 15.2.

Co Zamawiający rozumie pod pojęciem „pokrywa typu zatrask”?

ODPOWIEDŹ

Zamawiający dokonuje zmiany pkt. 2 tabela ppkt. 15.2. na:

„Pojazd musi być wyposażony w system piaskowania na skrajnych wózkach pojazdu. Piasecznice powinny działać w zależności od kierunku jazdy na jednej osi wózka. Dopuszczalne jest zastosowanie automatycznego piaskowania w przypadku hamowania nagłego. W skład systemu powinien wchodzić: układ sterujący, piasecznica, zbiornik piasku, szczelny układ zamknięcia zbiornika pokrywą, widoczny i z łatwym dostępem wziernik poziomu piasku, elektryczny czujnik poziomu piasku, ogrzewana rura piaskująca. Producent : ten sam co systemu hamulcowego”.

Pytanie 11

Załącznik nr 6 do SIWZ pkt. 2 tabela ppkt. 23.1.

Wnioskujemy o dodanie iż głowica sprzęgu powinna być wyposażona także w ręczną możliwość mechanicznego odryglowania zamka.

ODPOWIEDŹ

Zamawiający dokonuje zmiany pkt. 2 tabela ppkt. 23.1 na:

„Sprzęg samoczynny stosowany do łączenia lekkich pojazdów pasażerskich. Głowica sprzęgu ma posiadać kształt płaskiej płyty z wystającym elementem zbliżonym do naciętego stożka, zawierającym zaczep (ucho) i analogicznym otworem na przyjęcie sprzęgu dołączanego. Taki kształt będzie miał na celu wzajemne naprowadzenie głowic z innymi EZT. Przy łączeniu po dociśnięciu głowic zaczepy obu sprzęgów mają powodować zahaczenie i zaryglowanie mechanizmu zamka. Do odryglowania i odczepienia używane ma być sprężone powietrze. W głowice sprzęgu zabudowane ma być łącze sprężonego powietrza, łącza elektryczne, łącza elektryczne systemu sterowania, oraz możliwość awaryjnego zasilania pojazdu w trakcji wielokrotnej. Głowica sprzęgu powinna być wyposażona także w ręczną możliwość mechanicznego odryglowania zamka”.

Pytanie 12

Załącznik nr 6 do SIWZ pkt. 2 tabela ppkt. 30.

Czy wymóg trwałej powłoki szyby dotyczy jej powierzchni wewnętrznej czy zewnętrznej.

ODPOWIEDŹ

Zamawiający informuje, że wymóg powłoki dotyczy powierzchni zewnętrznej.

Pytanie 13

Załącznik nr 6 do SIWZ pkt. 2 tabela ppkt. 33.5.

Wnioskujemy o dopisanie tolerancji wysokości podłogi jak w podpunkcie 33.1. tj. 760 ± 50 mm nad poziomem główki szyny.

ODPOWIEDŹ

Zamawiający dokonuje zmiany pkt. 2 tabela ppkt. 33.5 na:

„% niskiej podłogi w stosunku do długości przedziałów pasażerskich min 75%. Do długości niskiej podłogi zalicza się podłogę znajdującą się na wysokości 760 ± 50 mm nad poziomem główki szyny oraz podłogę o innych wysokościach do których dostęp realizowany jest za

pomocą pochylni zgodnej z TSI PRM (do długości przedziałów pasażerskich nie wlicza się przejść międzyczłonowych”.

Pytanie 14

Załącznik nr 6 do SIWZ pkt. 2 tabela ppkt. 41.

Wnioskujemy o dopuszczenie zastosowanie spryskiwaczy wysokociśnieniowych zamiast wycieraczki reflektora górnego.

ODPOWIEDŹ

Zamawiający dokonuje zmiany tabeli pkt 41 na :

„Reflektory czołowe główne, halogenowo – ledowe . Zgodne z kartą UIC 651. Łatwy dostęp do wymiany zużytych źródeł światła z zewnątrz pojazdu. Budowa reflektora uniemożliwiająca ich zaparowanie. Górny reflektor zaopatrzyć w wycieraczkę ze spryskiwaczem, lub spryskiwacz wysokociśnieniowy”.

Pytanie 15

Załącznik nr 6 do SIWZ pkt. 2 tabela ppkt. 45.6.

Nie są znane Wykonawcy windy umożliwiające transport zarówno w górę jak i w dół. Wnioskujemy o dopuszczenie zastosowania dodatkowych ramp do obsługi peronów wyższych niż podłoga w EZT.

ODPOWIEDŹ

Zamawiający dokonuje zmiany ppkt. 45.6 na:

„Należy zapewnić możliwość transportu osób na wózkach inwalidzkich zarówno w dół jak i w górę do poziomu podłogi – do wysokości 750 mm, z wysokości minimalnej 300 mm. Aby zapewnić wjazd z peronów o wysokości powyżej 750 mm. nad pgs, w pojeździe powinno znajdować się urządzenie działające niezależnie od ww. windy – lekka pochylnia rozkładana ręcznie, umożliwiająca osobie na wózku inwalidzkim wjazd i zjazd, między peronem a poziomem podłogi”.

Pytanie 16

Załącznik nr 6 do SIWZ pkt. 2 tabela ppkt. 45.11.

Wnioskujemy o zmianę zapisu na „Podłoga urządzenia powinna być wykonana z powłoki antypoślizgowej i wyposażona w osłony zapobiegające przemieszczaniu się wózka w trakcie ruchu windy”.

ODPOWIEDŹ

Zamawiający nie przychyliła się do wniosku Wykonawcy.

Pytanie 17

Załącznik nr 6 do SIWZ pkt. 2 tabela ppkt. 46.4.

Czy zamawiający dopuszcza zastosowanie alternatywnego materiału dla szkła jakim jest poliwęglan transparentny?

ODPOWIEDŹ

Zamawiający nie przychyliła się do wniosku Wykonawcy.

Pytanie 18

Załącznik nr 6 do SIWZ pkt. 2 tabela ppkt. 46.4.

W naszej opinii umieszczenie półek w miejscu mocowania pionowego rowerów za bezzasadne. Wnioskujemy o dopuszczenie zabudowy półek bagażowych tylko nad siedzeniami.

ODPOWIEDŹ

Zamawiający dokonuje zmiany w tabeli ppkt. 46.4. na:

„szklane półki bagażowe nad siedzeniami po obu stronach pojazdu na całej długości pojazdu, (za wyjątkiem miejsc mocowania pionowego rowerów) wykonane ze szkła bezpiecznego odpornego na duże ciężary”.

Pytanie 19

Załącznik nr 6 do SIWZ pkt. 2 tabela ppkt. 49.

Fotel opisany w tym punkcie jest niedostępny w terminach umożliwiającym Wykonawcę zrealizowanie kontraktu. Wnioskujemy o obniżenie wymagań wymiarowych do szerokości min. 450 mm, wysokość min. 820 mm, głębokość fotela min 600 mm. Jest to tym bardziej zasadne, że powiększony został rozstaw siedzeń vis a vis do 1900 mm.

ODPOWIEDŹ

Zamawiający dokonał zmiany całości ppkt. 49. (Patrz odpowiedź na pytanie nr 56-Zestaw pytań nr 1).

Pytanie 20

Załącznik nr 6 do SIWZ pkt. 2 tabela ppkt. 49.

Z uwagi na możliwe częste uszkodzenia skóry na podłokietnikach co podwyższa koszty eksploatacji wnioskujemy o dopuszczenie możliwości zastosowania innego materiału wykonania i wykończenia podłokietnika jakim jest drewno lakierowane.

ODPOWIEDŹ

Zamawiający dokonał zmiany całości ppkt. 49. (Patrz odpowiedź na pytanie nr 56-Zestaw pytań nr 1).

Pytanie 21

Załącznik nr 6 do SIWZ pkt. 2 tabela ppkt. 50.

Wnioskujemy o zmianę rozstawu siedzeń w układzie naprzeciwległym na min 1800 mm.

ODPOWIEDŹ

Zamawiający nie przychyliła się do wniosku Wykonawcy.

Pytanie 22

Załącznik nr 6 do SIWZ pkt. 2 tabela ppkt. 55.1.10)

Wnioskujemy o wykreślenie ppkt. 1. 10. Wymiary toalety narzuca jej funkcjonalność opisana w normach.

ODPOWIEDŹ

Zamawiający nie przychyliła się do wniosku Wykonawcy. Wymiary dotyczą wyłącznie suszarki do rąk a nie toalety.

Pytanie 23

Załącznik nr 6 do SIWZ pkt. 2 tabela ppkt. 62.5.

Czy zamawiający dopuszcza zastosowanie w zamian za folię, szyb barwionych w masie? Zastosowanie foli wiąże się z ryzykiem jej uszkodzenia i koniecznością wymiany i większymi kosztami eksploatacji.

ODPOWIEDŹ

Zamawiający dokonuje zmiany ppkt. 62.5 na

„Szyby czołowe i boczne wg wymagań opisanych w tabeli pkt 36 ppkt 4”.

Pytanie 24

Załącznik nr 6 do SIWZ pkt. 2 tabela ppkt. 75.

Wnioskujemy o zmianę zapisu dotyczącego chłodzenia silników na: „pobieranie powietrza do chłodzenia z dachu pojazdu. W okresie zimowym dopuszczalne pobieranie powietrza z wnętrza pojazdu.”

ODPOWIEDŹ

Zamawiający nie przychylił się do wniosku wykonawcy.

Pytanie 25

Załącznik nr 6 do SIWZ pkt. 2 tabela ppkt. 78.

Wnioskujemy o dopuszczenie alternatywnego rozwiązania: umieszczenia falowników wewnątrz pojazdu, a także chłodzenia powietrzem. Są to w pełni sprawdzone rozwiązania stosowane przez światowych liderów produkcji taboru szynowego. Obecny zapis preferuje wyłącznie jednego krajowego dostawcę pojazdów i jest nie do zaakceptowania. Zabudowa na dachu nie pozwala dodatkowo na spełnienie zapisów pkt. 79 – wymiany w 15 min.

ODPOWIEDŹ

Zamawiający nie przychylił się do wniosku Wykonawcy.

Pytanie 26

Załącznik nr 6 do SIWZ pkt. 2 tabela ppkt. 87.3 i 87.4.

Wnioskujemy o ujednoczenie zapisów, obecne są sprzeczne. Czy Zamawiający wymaga zabudowy kamer pełniących funkcje lusterek czy też zabudowy lusterek?

ODPOWIEDŹ

Zamawiający wymaga zainstalowania obu rozwiązań jednocześnie.

Pytanie 27

Załącznik nr 6 do SIWZ pkt. 2 tabela ppkt. 88. Wymagania funkcjonalne ppkt. 6.

Zapis obecny wskazuje alternatywnie na kamery wewnętrzne lub zewnętrzne. Prosimy o bardziej dokładne opisanie wymagań.

ODPOWIEDŹ

Zamawiający wymaga pełnej programowalności wszelkich możliwych rozwiązań podglądu z kamer.

Pytanie 28

Załącznik nr 6 do SIWZ pkt. 2 tabela ppkt. 88. Wymagania funkcjonalne ppkt. 9.

Wnioskujemy o zmianę treści na „automatyczne wyświetlenie obrazu z kamery najbliższej do miejsca uruchomienia przycisku bezpieczeństwa lub interkomu”.

ODPOWIEDŹ

Zamawiający nie przychyła się do wniosku Wykonawcy. Obecny zapis nie wyklucza takiego rozwiązania.

Pytanie 29

Załącznik nr 6 do SIWZ pkt. 2 tabela ppkt. 88. Wymagania funkcjonalne ppkt. 13.

Co oznacza opcja dodatkowa?

ODPOWIEDŹ

Zamawiający określił wymagania dotyczące oprogramowania ponad oprogramowanie użyte w komputerach serwisowych. Opcja dodatkowe czyli 4 dodatkowe programy z licencjami dla po jednym dla każdego z Zamawiających.

Pytanie 30

Załącznik nr 6 do SIWZ pkt. 2 tabela ppkt. 88. Wymagania funkcjonalne ppkt. 14.

Wnioskujemy o skreślenie wymagań - obecnie nie jest to możliwe poza warunkami laboratoryjnymi.

ODPOWIEDŹ

Zamawiający nie przychyła się do wniosku Wykonawcy.

Pytanie 31

Załącznik nr 6 do SIWZ pkt. 2 tabela ppkt. 88. Wymagania funkcjonalne ppkt. 17.

Czy Zamawiający wymaga koniecznie oddzielnych mikrofonów? Czy wystarczą mikrofony montowane w radiach Koliber?

ODPOWIEDŹ

Zamawiający pozostawia rozwiązania w gestii wykonawcy.

Pytanie 32

Załącznik nr 6 do SIWZ pkt. 2 tabela ppkt. 90.

Wnioskujemy o dopuszczenie montażu automatu na stelażach w przedsionkach.

ODPOWIEDŹ

Zamawiający dokonuje zmiany tabeli ppkt. 90, Automaty biletowe dla województwa podkarpackiego opis automatu ppkt. 13 na :

„Miejsce montażu automatów wg propozycji wykonawcy”.

Pytanie 33

Załącznik nr 6 do SIWZ pkt. 2 tabela ppkt. 91.

Prosimy o potwierdzenie interpretacji iż kasowniki mają zostać zamontowane tylko i wyłącznie w6 pojazdach dla województwa śląskiego, a w pozostałych pojazdach tj. dla województw świętokrzyskiego, podkarpackiego i małopolskiego należy tylko zainstalować okablowanie dla kasowników.

ODPOWIEDŹ

Zamawiający Informuje, że dokonuje modyfikacji całego punktu 91 na :

Okablowanie do kasowników	Wykonawca w każdym przedsiwku wejścia do EZT zainstaluje okablowanie dla 2 kasowników biletów.
---------------------------	--

Pytanie 34

Załącznik nr 6 do SIWZ pkt. 2 tabela ppkt. 95.4.

Do kiedy ma być prowadzona całoroczna ewaluacja systemu do końca gwarancji, czy do końca obsługi pojazdów?

ODPOWIEDŹ

Zamawiający dokonał zmiany **ppkt. 95.4** (Patrz- odpowiedź wyżej na pytanie nr 37 Zestaw pytań Nr 1)

Pytanie 35

Załącznik nr 6 do SIWZ pkt. 2 tabela ppkt. 95.14.

Wnioskujemy o zmianę terminu 3 miesięcy na 1 miesiąc.

ODPOWIEDŹ

Zamawiający nie przychyła się do wniosku Wykonawcy.

Pytanie 36

Załącznik nr 6 do SIWZ pkt. 2 tabela ppkt. 95.25.

Zapis sprzeczny z pkt. 4. Wnioskujemy o jego wykreślenie.

ODPOWIEDŹ

Zamawiający nie przychyła się do wniosku Wykonawcy.

Pytanie 37

Załącznik nr 6 do SIWZ pkt. 2 tabela ppkt. 96.

Czy Zamawiającemu chodzi o dostosowanie się do istniejącego systemu w województwach Śląskim i Świętokrzyskim?

ODPOWIEDŹ

Zamawiający informuje, że wymaga dostosowania i powiązania w całość z systemem istniejącym w Województwie Świętokrzyskim i Śląskim.

Pytanie 38

Załącznik nr 6 do SIWZ pkt. 2 tabela ppkt. 97.

O jakich kosztach mówi Zamawiający w tym punkcie? Dane przystankowe musi przekazać Zamawiający – Wykonawca nie ma takich kompetencji ani możliwości.

ODPOWIEDŹ

Zamawiający informuje, że pozyskanie danych nazw przystankowych - miejscowości (można pobrać od Operatorów) i ich nagranie do systemu leży w gestii Wykonawcy.

Pytanie 39

Załącznik nr 6 do SIWZ pkt. 2 tabela ppkt. 97.5)

Prosimy o dokładne wyjaśnienie istoty zapisu gdyż obecny jest niezrozumiały.

ODPOWIEDŹ

Zamawiający dokonuje zmiany zapisu **ppkt. 97.5 poprzez jego skreślenie.**

Pytanie 40

Załącznik nr 6 do SIWZ pkt. 2 tabela ppkt. 100.

Wnioskujemy o wykreślenie wymagania dotyczącego homologacji dla transportu kolejowego – analogicznie jak w poprzedzającym punkcie 99, w którym takiego wymagania nie ma.

ODPOWIEDŹ

Zamawiający dokonuje zmiany **ppkt. 100 poprzez skreślenie słów „(z homologacją dla transportu kolejowego)”**

Pytanie 41

Załącznik nr 6 do SIWZ pkt. 2 tabela ppkt. 105.

Zasilanie z akumulatorów tak energochłonnych urządzeń jak klimatyzatory czy nagrzewnice jest nierealne dla tak długiego czasu. Wnioskujemy by zmienić zapis na: Pojemność akumulatora w przypadku awarii zasilania głównego musi zapewnić pracę radiotelefonu oraz pracę kompresora pantografu dla umożliwienia jednorazowego podniesienia pantografu po postoju pojazdu bez zasilania przez max 180 min.

ODPOWIEDŹ

Zamawiający dokonał zmiany **ppkt. 105.** (Patrz- odpowiedź wyżej na pytanie nr 64, Zestaw pytań Nr 1)

Pytanie 42

Załącznik nr 6 do SIWZ pkt. 2 tabela ppkt. 108.9.

Stali inox nie maluje się - jest bardzo odporna na zarysowania i uszkodzenia oraz łatwa w utrzymaniu. Wnioskujemy o rezygnację z tego wymagania.

ODPOWIEDŹ

Zamawiający nie przychyliła się do wniosku Wykonawcy.

Pytanie 43

Załącznik nr 6 do SIWZ pkt. 2 tabela ppkt. 108.15.

Wnioskujemy o dopisanie na końcu przedmiotowego podpunktu treści: „po uprzednim zgłoszeniu na co najmniej 3 dni robocze przed terminem wykonywania filmów”.

ODPOWIEDŹ

Zamawiający informuje dokonał zmiany **ppkt. 108.15 poprzez jego skreślenie.**

Pytanie 44

Załącznik nr 6 do SIWZ pkt. 2 tabela ppkt. 14.2.

Czy zamawiający dopuszcza zastosowanie sprężarki tłokowej bezolejowej bez osuszacza powietrza ale zabudowanej wraz ze zbiornikiem wewnątrz pojazdu? Rozwiązanie to jest z powodzeniem stosowane w nowoczesnych EZT.

ODPOWIEDŹ

Zamawiający nie przychylił się do wniosku Wykonawcy.

Pytanie 45

Załącznik nr 6 do SIWZ pkt. 2 tabela ppkt. 78.

Czy zamawiający dopuszcza chłodzenie falowników powietrzem? Z punktu widzenia niezawodności układ chłodzenia za pomocą powietrza lepiej się sprawdza i nie ma zagrożenia rozszczelnienia instalacji i uszkodzenia urządzeń.

ODPOWIEDŹ

Zamawiający nie przychylił się do wniosku Wykonawcy.

Pytanie 46

Dodatek nr 3D do SIWZ

Prosimy o doprecyzowanie co Wykonawca powinien wpisać w kolumnie 6 tabeli. Czy Zamawiający ma tu na myśli informację, czy opisane usługi stanowią doświadczenie własne Wykonawcy czy podmiotów trzecich?

ODPOWIEDŹ

Wykonawca w kolumnie 6 tabeli wpisuje swoje uwagi dotyczące usług wskazanych w wykazie np. informację o tym czy usługi wskazane w wykazie stanowią doświadczenie wykonawcy czy podmiotu trzeciego.

Zestaw pytań nr 4

Pytanie nr 1

Załącznik nr 7 SIWZ

Zwracamy się do Zamawiającego z prośbą o informację czy Zamawiający przewiduje określone, własne miejsce do świadczenia usług utrzymania technicznego, a jeśli tak, to czy udostępni takie miejsce Wykonawcy?

ODPOWIEDŹ

Zamawiający informuje, że określenie miejsc do świadczenia usług serwisowych leży w gestii Wykonawcy.

Pytanie nr 2

Dodatek nr 4 do SIWZ –Istotne postanowienia Umowy, § 4, punkt 1, ppkt.1),2),3),4)

Zwracamy się do Zamawiającego z prośbą o wprowadzenie limitu dla kar umownych

ODPOWIEDŹ

Zamawiający nie przychylił się do wniosku Wykonawcy.

Pytanie nr 3

Zwracamy się z uprzejmą prośbą do Zamawiającego o wprowadzenie zaliczki na poczet wykonania Umowy w wysokości 20% wartości brutto.

W związku z powyższym wnosimy o wprowadzenie nowego punktu w Dodatku nr 4 do SIWZ Istotne postanowienia umowy, § 6 o następującej treści:

„Zamawiający na poczet wykonania przedmiotu umowy w zakresie dostawy Pojazdów w terminie nie dłuższym niż 90 dni kalendarzowych od dnia wejścia w życie umowy, przekaże Wykonawcy zaliczkę w wysokości 20% wartości dostawy 19 pojazdów netto.”

ODPOWIEDŹ

Zamawiający nie przychylił się do wniosku Wykonawcy.

Pytanie nr 4

Prosimy Zamawiającego o wyjaśnienie czy w skład zakresu usług utrzymania technicznego wchodzi także usługi napraw korekcyjnych?

ODPOWIEDŹ

Zamawiający informuje że w skład napraw wchodzi wszelkie naprawy niezależnie od ich nazewnictwa.

Pytanie nr 5

Załącznik nr 7 do SIWZ, § 3 Usługi Wyłączone, punkt 2 Zamawiający napisał:

„ Wykonawca jest zobowiązany do napraw EZT w przypadku wystąpienia okoliczności, o których mowa w ust. 1 pkt 1 i 2, z tym, że Wykonawca będzie dochodził zapłaty wynagrodzenia za przeprowadzone czynności naprawcze i montowane materiały bezpośrednio od winnych, z wyłączeniem Zamawiających”.

W opinii Wykonawcy powyższy zapis, który Zamawiający zawarł jest rażąco niekorzystny dla Wykonawcy, co więcej narusza on zasady równowagi kontraktowej stron, a także może prowadzić do sytuacji w której Wykonawca będzie zmuszony dochodzić roszczeń od Podmiotu, z którym to nie ma podpisanej żadnej umowy.

W związku z powyższym wnosimy o wykreślenie pkt. 2, Załącznik nr 7 do SIWZ, § 3 Usługi Wyłączone, i zastąpienie go nowym o następującym brzmieniu:

„ Wykonawca zobowiązany jest do napraw EZT w przypadku wystąpienia okoliczności, o których mowa w ust. 1 pkt 1 i 2, za które to naprawy Wykonawca otrzyma wynagrodzenie od Zamawiającego.”

ODPOWIEDŹ

Zamawiający nie przychylił się do wniosku Wykonawcy.

Pytanie nr 6

Załącznik nr 7 do SIWZ § 3 Usługi Wyłączone, punkt 1, ppkt 1 i 2 Zamawiający napisał:

- 1) naprawy uszkodzeń powstałych w wyniku wadliwej infrastruktury pod warunkiem, że Wykonawca udowodni zarządcy Infrastruktury i Operatorowi przedmiotową wadliwość,
- 2) naprawy uszkodzeń powstałych w wyniku wypadków niespowodowanych wadą EZT, nieprawidłowej obsługi i eksploatacji EZT przez Operatora, jak również okoliczności siły wyższej, pod warunkiem, że Wykonawca udowodni wskazane okoliczności.

W Opinii Wykonawcy pokreślone zapisy w obu ww. ppkt są rażąco niekorzystne dla Wykonawcy, a także naruszają Zasady równowagi kontraktowej stron.

W związku z powyższym wnosimy o wykreślenie podkreślonych zapisów z ww. podpunktów.

ODPOWIEDŹ

Zamawiający nie przychylił się do wniosku Wykonawcy.

Pytanie nr 7

Specyfikacja istotnych Warunków Zamówienia (SIWZ), IV Termin i miejsce wykonania zamówienia, punkt 1.a) Zamawiający napisał:

„ a) Dostawa EZT wg harmonogramu –nie później niż 28-02-2015 roku”

Upzejmie prosimy Zamawiającego o przesunięcie terminu dostaw na miesiąc Grudzień 2015 roku.

W związku z powyższym wnosimy o zmianę Specyfikacji istotnych Warunków Zamówienia (SIWZ), IV Termin i miejsce wykonania zamówienia, punkt 1.a) poprzez wykreślenie punkt 1a) i zastąpienie go nowym o następującym brzmieniu:

„ a) Dostawa EZT wg harmonogramu –nie później niż 05-12-2015 roku”

ODPOWIEDŹ

Zamawiający nie przychylił się do wniosku Wykonawcy.

Pytanie nr 8

Czy Zamawiający wyrazi zgodę na świadczenie usług utrzymania dla Zamawiających na innym obszarze, ale bezpośrednio sąsiadującym z min. jednym obszarem działania Zamawiających?

ODPOWIEDŹ

Zamawiający dopuszcza świadczenie usług utrzymania na terenie sąsiednich województw pod warunkiem niezakłóconego funkcjonowania obiegów pociągów ustalonych przez Operatorów.

Zestaw pytań nr 5

Pytanie 1

W załączniku nr 6 do SIWZ Szczegółowy opis przedmiotu zamówienia w pkt. 2 Podstawowe parametry techniczne elektrycznego zespołu trakcyjnego w pozycji 94 Integracja systemu zliczania pasażerów z systemem logowania się maszynisty do systemu Informacji pasażerskiej oraz zliczania pasażerów po którym nastąpi rozpoznanie numeru pociągu oraz zasilenie wyświetlaczy odpowiednimi danymi dotyczącymi kursu. Maszynista powinien być w stanie zalogować się do systemów za pomocą wyłącznie jednego przenośnego komputera umocowanego na stałe (typu PDA)”

Prosimy o wyjaśnienie celowości zastosowania urządzeń PDA do logowania do systemu informacji pasażerskiej i zliczania pasażerów. Czy Zamawiający dopuszcza rozwiązanie, w którym logowanie do obu systemów odbywa się przy pomocy czytnika kart RFID lub manualnie poprzez dedykowany komputer panelowy? Zaletą takiego rozwiązania jest obsługa podsystemów: Dynamicznego Rozkładu Jazdy, Informacji Pasażerskiej oraz Zliczanie Potoków Pasażerskich z jednego komputera panelowego spełniającego wymagania normy EN-PN 50155. Zmniejsza to ilość urządzeń montowanych w kabinie maszynisty i zwiększa komfort obsługi.

ODPOWIEDŹ

Zamawiający nie przychyliła się do wniosku Wykonawcy i nie dopuszcza innych rozwiązań.

Pytanie 2

Dotyczy załącznika nr 6 do SIWZ Szczegółowy Opis Przedmiotu Zamówienia, pkt. 2 Podstawowe parametry techniczne elektrycznego zespołu trakcyjnego pozycja 96 System zliczania pasażerów z systemem pomiaru punktualności pojazdów. Dotyczy pojazdów dla województwa świętokrzyskiego i śląskiego. W związku z tym, że zapis ten preferuje konkretnego dostawcę ograniczając tym samym konkurencję, proszę o sprecyzowanie:

- a. *Czy Zamawiający zapewni udostępnienie opisu protokołów komunikacyjnych do serwerów przedmiotowych systemów, które posiada województwo śląskie i świętokrzyskie? Jest to konieczne w celu przeprowadzenia integracji z systemami działającymi w woj. Śląskim i świętokrzyskim.*
- b. *Czy Zamawiający zapewni współpracę z producentem oprogramowania oraz pokryje koszty integracji powstałe po stronie producenta oprogramowania?*
- c. *Czy w przypadku braku udostępnienia opisu protokołów komunikacyjnych lub braku współpracy ze strony producenta oprogramowania Zamawiający wyrazi zgodę na wdrożenie innego oprogramowania obejmującego wszystkie objęte zamówieniem pociągi oraz spełniającego wymagania SIWZ w tym zakresie?*
- d. *Prosimy o podanie producenta oraz nazwy przedmiotowych systemów użytkowych w województwie śląskim i świętokrzyskim .*

ODPOWIEDŹ

- a) *Zamawiający informuje, że posiadane oprogramowanie zostało zainstalowane przez Wykonawcę realizującego dostawę taboru, w ramach innych zamówień Zamawiających, wg*

wymagań stawianych w OPZ. Tym samym województwo świętokrzyskie i śląskie nie jest zainteresowane zakupem kolejnych systemów a wyłącznie instalacją w pojazdach niezbędnych komponentów, które będą wysyłały na serwery niezbędne dane. Zamawiający nie posiadają protokołów komunikacyjnych programu. Ponadto System wraz ze wszystkimi urządzeniami i oprogramowaniem znajduje się w okresie gwarancji Producenta, zatem jakakolwiek ingerencja jest możliwa wyłącznie za jego zgodą.

b) Zamawiający nie zapewnia współpracy i nie pokrywa żadnych kosztów integracji systemów. Koszty całkowitej integracji, a w przypadku zastosowania innych rozwiązań, migracji danych pomiędzy systemami do końca udzielonej gwarancji na EZT całkowicie obciążają Wykonawcę. Migracja danych pomiędzy systemami musi odbywać się każdorazowo po aktualizacjach programów, zmianach rozkładów jazdy pociągów, w tym zamknięciowych. Migracja danych prowadzona przez Wykonawcę musi odbywać się w czasie rzeczywistym nie może powodować utraty jakichkolwiek danych. Zamawiający nie dopuszcza odbioru pojazdów z niedostosowanym przed odbiorem technicznym systemem.

c) Zamawiający nie dopuszcza i nie wyraża zgody na wdrożenie innych rozwiązań.

d) Nazwę producenta oraz nazwę systemu ma prawo udostępnić Wykonawca pojazdów dla woj. śląskiego i świętokrzyskiego tj. Firma PESA Bydgoszcz. Nazwa Wykonawcy pojazdów wyposażona w systemy jest również ogólnie dostępna w Internecie.

Pytanie nr 3

W załączniku nr 6 do SIWZ Szczegółowy Opis Przedmiotu Zamówienia, pkt. 2 Podstawowe parametry techniczne elektrycznego zespołu trakcyjnego, w pozycji 97. System rozgłoszeniowy, Zamawiający wymaga: „ 5) system musi zapewnić wybór wersji językowe odbiornikom FM ,w smartfonie.”

Prosimy o doprecyzowanie funkcjonalności wyboru wersji językowej poprzez odbiornik FM.

ODPOWIEDŹ

Zamawiający dokonuje zmiany pkt 97 ppkt 5 poprzez jego skreślenie.

Pytanie nr 4

Dotyczy załącznika nr 6 do SIWZ Szczegółowy Opis Przedmiotu Zamówienia, pkt. 2 Podstawowe parametry techniczne elektrycznego zespołu trakcyjnego, w pozycji 99. Tablice informacyjne zewnętrzne, wewnętrzne LED (Multicolor- możliwość wyświetlania informacji w wielu kolorach jednocześnie)

Prosimy o wyjaśnienie w jakim celu Zamawiający wymaga zastosowania tablic „Multicolor” z możliwością wyświetlania informacji w wielu kolorach jednocześnie . Zastosowanie takich tablic niepotrzebnie zwiększa koszty systemu. Rozporządzenie Ministra Transportu, Budownictwa i Gospodarki Morskiej z 14.03.2013 w sprawie sposobu prowadzenia rejestru oraz sposobu oznakowania pojazdów kolejowych nie wprowadza takich wymagań. Standardowym rozwiązaniem stosowanym w tego typu systemach są tablice wyświetlające informacje w kolorze bursztynowym na czarnym tle z automatyczną regulacją kontrastu, co zapewnia najlepszą czytelność wyświetlanych napisów. Czy Zamawiający dopuszcza takie rozwiązanie?

ODPOWIEDŹ

Zamawiający nie przychylił się do wniosku Wykonawcy.

Pytanie nr 5

Dotyczy załącznika nr 6 do SIWZ Szczegółowy Opis Przedmiotu Zamówienia, pkt. 2 Podstawowe parametry techniczne elektrycznego zespołu trakcyjnego, pozycja 100. Tablice Informacyjne wewnętrzne LED (z homologacją dla transportu kolejowego)

Prosimy o wyjaśnienie konieczności zastosowania niestandardowego formatu obrazu 16:10 oraz rozdzielczości 1440:900. Wymagania niestandardowego i konkretnie określonego formatu oraz rozdzielczości preferuje jednego dostawcę urządzeń tym samym ograniczając konkurencję. Czy Zamawiający dopuszcza wyświetlanie informacji pasażerskiej , obrazów i filmów w standardowej wysokiej rozdzielczości Full-ID (1920X1080) w formacie obrazu 16:9 na ekranie 21,5", gwarantującej najwyższej jakości wyświetlanego obrazu oraz dającą możliwość odtwarzania wszystkich najpopularniejszych formatów obrazów i video?

ODPOWIEDŹ

Zamawiający nie przychylił się do wniosku Wykonawcy.

Ponadto Zamawiający na podstawie art. 38 ust. 4 ustawy Pzp dokonuje poniższych zmian treści SIWZ:

1. W Załączniku nr 6 SOPZ:

1) W Dziale 2 Rozdziale B pkt 45 ppkt 6 zmienia się na:

„6. Należy zapewnić możliwość transportu osób na wózkach inwalidzkich zarówno w dół jak i w górę do poziomu podłogi – do wysokości 750 mm, z wysokości minimalnej 300 mm. Aby zapewnić wjazd z peronów o wysokości powyżej 750 mm. nad pgs, w pojeździe powinno znajdować się urządzenie działające niezależnie od ww. windy – lekka pochylnia rozkładana ręcznie, umożliwiająca osobie na wózku inwalidzkim wjazd i zjazd, między peronem a poziomem podłogi.”

2) W Dziale 2 Rozdziale F pkt 90 opis automatu zmienia się na:

„2 automaty biletowe w pojeździe. Automaty muszą w chwili odbioru posiadać działające przetestowane oprogramowanie Operatorów realizujących kolejowe przewozy pasażerskie (w tym oprogramowanie z biletami regionalnymi – 2 zamawiających) i być zdolne do obsługi pasażerów od 1 dnia użytkowania pojazdu. Zamawiający po uzgodnieniu z Operatorami przedstawią wykonawcy w terminie 3 miesięcy po podpisaniu umowy na dostawę, specyfikację wymaganych funkcjonalności oprogramowania do zainstalowania w automatach”.

W parametrach technicznych – Pozycja „ Komputer” pkt 1, treść zmienia się na:

„Modułowy, komputer przemysłowy wraz z systemem operacyjnym niezbędnym do prawidłowego funkcjonowania automatu”

3) W Dziale 2 Rozdziale G pkt 100 zmienia się treść dot. systemu operacyjnego na :

„System wyświetlaczy wewnętrznych powinien być zrealizowany w architekturę klient-serwer działający w sieci Ethernet, gdzie każdy z poszczególnych wyświetlaczy powinien mieć wbudowany komputer oparty na systemie operacyjnym współpracującym z systemem zliczania pasażerów”.

4) W Dziale 2 Rozdziale G pkt 96 zmienia się treść na :

„Województwo Świętokrzyskie i Śląskie posiada zakupione wcześniej w innych pojazdach w/w systemy i zainstalowane na serwerach oprogramowanie zgodne z wymogami i parametrami określonymi w pkt. 95. Zamawiający wymaga dla Woj. Świętokrzyskiego i Śląskiego zainstalowania podzespołów systemów (modułów), wyłącznie na pojazdach, zgodnych z parametrami zapisów zawartych w pkt 95. Moduły z pojazdów muszą wysyłać dane do serwerów każdego z zamawiających, umieć się z nim kontaktować, i przetwarzać dane zgodnie z obecnym stanem. Obowiązkiem wykonawcy jest aktywacja modułów (do posiadanego oprogramowania) na każdy nowy pociąg.

Zamawiający wymaga dodatkowo dla zakupywanych pociągów skonfigurowania oprogramowania w taki sposób by wszystkie 19 pociągów było widziane i możliwe do pełnej obsługi statystycznej przez wszystkie 4 województwa. Zamawiający wymaga aktualizacji oprogramowania dla wszystkich Zamawiających do pełnej jednakowo funkcjonalnej wersji”.

5) W Dziale 2 pod tabelą zmienia się treść zakończenia na :

„Producent taboru przed odbiorem pierwszego pojazdu dla każdego z Zamawiających przedstawi dokumenty potwierdzające spełnienie parametrów instalowanych urządzeń opisanych w tabeli w pkt. 45,49,55,87,88,89,90,99,100,103,104”.

„Jeżeli w opisie podstawowych parametrów technicznych zawartych w ppkt. 1-108 nie ma podziału na wymagania poszczególnych Województw, to zapis dotyczy wszystkich zamawiających”.

Udzielone odpowiedzi i zakres zmian treści SIWZ stanowią jej integralną część.

Z uwagi na zakres zmian, zgodnie z art. 12 a ustawy Pzp Zamawiający przedłużył termin składania ofert .

Składanie ofert : 20-05-2013r. do godz. 12:00

Otwarcie ofert : 20-05-2013r. o godz. 13:00

Z up. Marszałka Województwa

Renata Janik

Dyrektor Departamentu

Organizacyjno-Administracyjnego